



LNMX151106-GM IM5040 пластина для фрез

Код: 33602

**11 156 Т** с НДС (за 1шт.)

Бренд: Intool



## ОПИСАНИЕ

Сменная твердосплавная пластина по металлу LNMX. Прямоугольная. Группа обрабатываемых материалов по ISO: M.

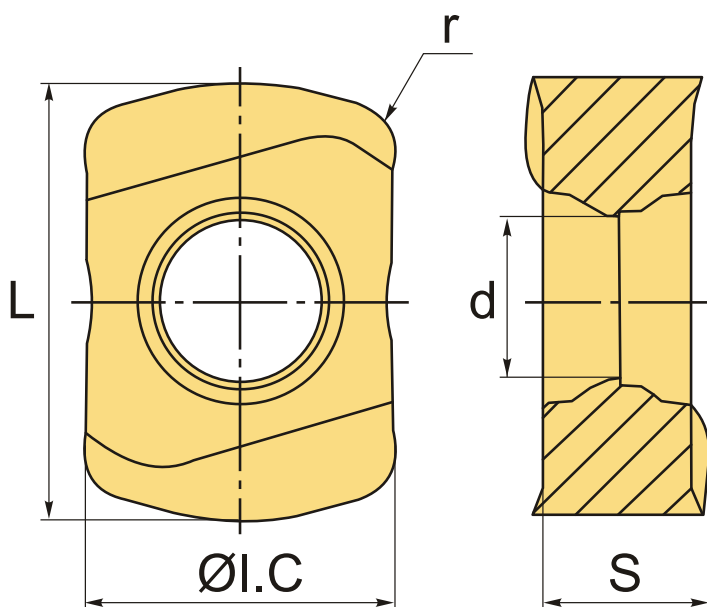

## ТЕХНИЧЕСКИЕ ХАРАКТЕРИСТИКИ

|                       |                       |
|-----------------------|-----------------------|
| Бренд:                | Intool                |
| Вид обработки:        | R (черновая)          |
| Марка:                | LNMX                  |
| Вид пластины:         | твердосплавные        |
| Тип пластины (форма): | L-прямоугольная       |
| Размер пластины:      | 15                    |
| Обр-мый материал:     | M (нержавеющая сталь) |

|                        |          |
|------------------------|----------|
| Радиус, r:             | 1.5 мм   |
| Стружкой фрезерования: | LNMX-GM  |
| Сплав фрезерования:    | IM5040   |
| L:                     | 14.5 мм  |
| ØI.C:                  | 11.1 мм  |
| S:                     | 5.7 мм   |
| d:                     | 5.9 мм   |
| Вес:                   | 0.010 кг |
| Вес:                   | 0.010 кг |

