



LNMX120705-GL IPM2020 пластина для фрез

Код: 33585

9 920 Т с НДС (за 1шт.)

Бренд: Intool



ОПИСАНИЕ

Сменная твердосплавная пластина по металлу LNMX. Прямоугольная. Группа обрабатываемых материалов по ISO: P.

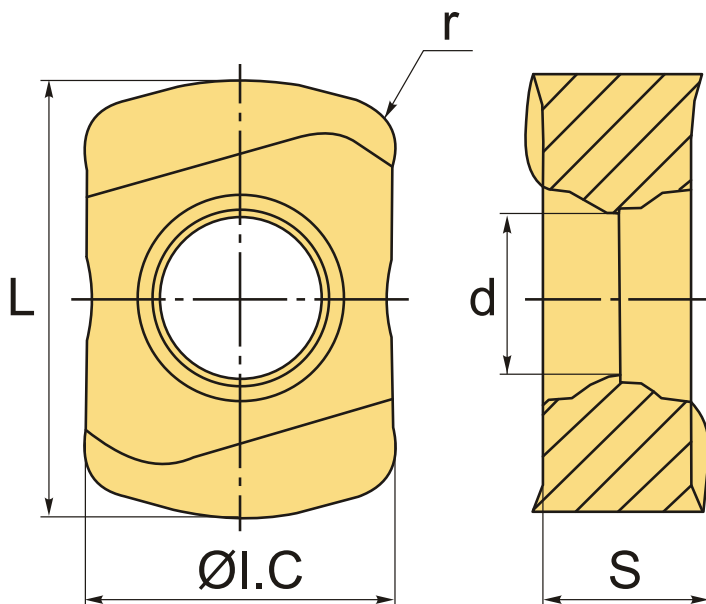

ТЕХНИЧЕСКИЕ ХАРАКТЕРИСТИКИ

| | |
|-----------------------|------------------|
| Бренд: | Intool |
| Вид обработки: | M (получистовая) |
| Марка: | LNMX |
| Вид пластины: | твердосплавные |
| Тип пластины (форма): | L-прямоугольная |
| Размер пластины: | 12 |
| Обр-мый материал: | P (сталь) |

| | |
|---------------------------|----------|
| Радиус, r: | 1.5 мм |
| Стружкойлом фрезерования: | LNMX-GL |
| Сплав фрезерования: | IPM2020 |
| L: | 11.9 мм |
| ØI.C: | 9.1 мм |
| S: | 4.2 мм |
| d: | 4 мм |
| Вес: | 0.006 кг |
| Вес: | 0.006 кг |

