



IE91-90.12M12.025.03 фрезерная сменная головка

Код: 33565

226 987 Т с НДС (за 1 шт.)

Бренд: Intool



ОПИСАНИЕ

Корпус фрезы с резьбовым соединением, для сменных пластин ADGT1204. Приобретаются отдельно. Диаметр модульной головки 25 мм, 3 зуба, посадка резьба M12. Угол в плане 90°. С каналами для СОЖ (внутреннее охлаждение).

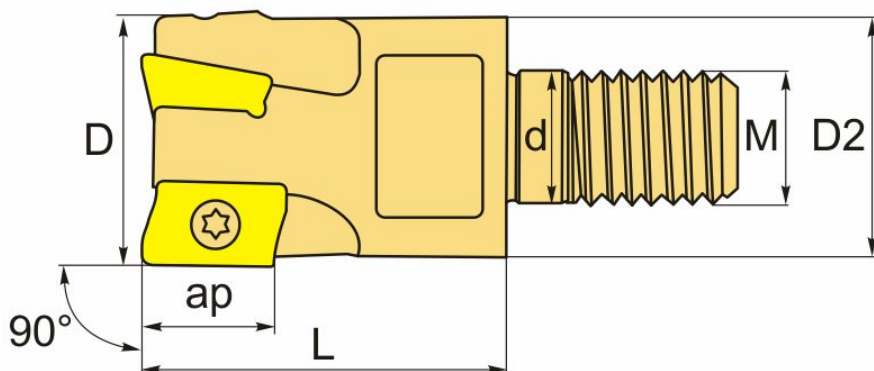

ТЕХНИЧЕСКИЕ ХАРАКТЕРИСТИКИ

Бренд:	Intool
Каналы для СОЖ:	Есть
L:	35 мм
Марка фрезерной головки:	IE91-90 (M)
Резьба, M:	M12
Марка фрезы с пластинами:	IE91-90 (M)
Назначение фрезы:	Торцевая фреза Фрезерование уступов Пазовая фреза
Тип хвостовика:	Резьба

Вид фрезы:	со сменными пластинами
Подходящие пластины:	ADGT1204**
Совместимость с пластинами брендов:	Gesac Intool
∅D фрезы:	25 мм
Тип фрезы:	концевая
ap:	11 мм
∅D2:	23 мм
∅d:	12.5 мм
Количество зубьев:	3
Комплект пластин:	Приобретаются отдельно
Вес:	0.148 кг
Вес:	0.148 кг

