



IE91-90.12M10.020.02 фрезерная сменная головка

Код: 33564

196 184 Т с НДС (за 1 шт.)

Бренд: Intool



ОПИСАНИЕ

Корпус фрезы с резьбовым соединением, для сменных пластин ADGT1204. Приобретаются отдельно. Диаметр модульной головки 20 мм, 2 зуба, посадка резьба M10. Угол в плане 90°. С каналом для СОЖ (внутреннее охлаждение).

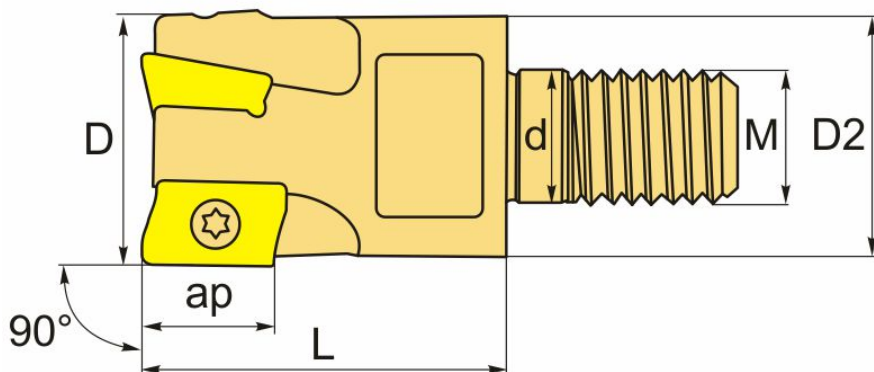

ТЕХНИЧЕСКИЕ ХАРАКТЕРИСТИКИ

Бренд:	Intool
Каналы для СОЖ:	Есть
L:	28 мм
Марка фрезерной головки:	IE91-90 (M)
Резьба, M:	M10
Марка фрезы с пластинами:	IE91-90 (M)
Назначение фрезы:	Торцевая фреза Фрезерование уступов Пазовая фреза
Тип хвостовика:	Резьба

Вид фрезы:	со сменными пластинами
Подходящие пластины:	ADGT1204**
Совместимость с пластинами брендов:	Gesac Intool
∅D фрезы:	20 мм
Тип фрезы:	концевая
ap:	10.5 мм
∅D2:	18 мм
∅d:	10.5 мм
Количество зубьев:	2
Комплект пластин:	Приобретаются отдельно
Вес:	0.104 кг
Вес:	0.104 кг

