



ADGT120404R-SM IM6140 пластина для фрез

Код: 33542

15 721 ₮ с НДС (за 1 шт.)

Бренд: Intool



ОПИСАНИЕ

Сменная твердосплавная пластина по металлу ADGT. Группа обрабатываемых материалов по ISO: M.

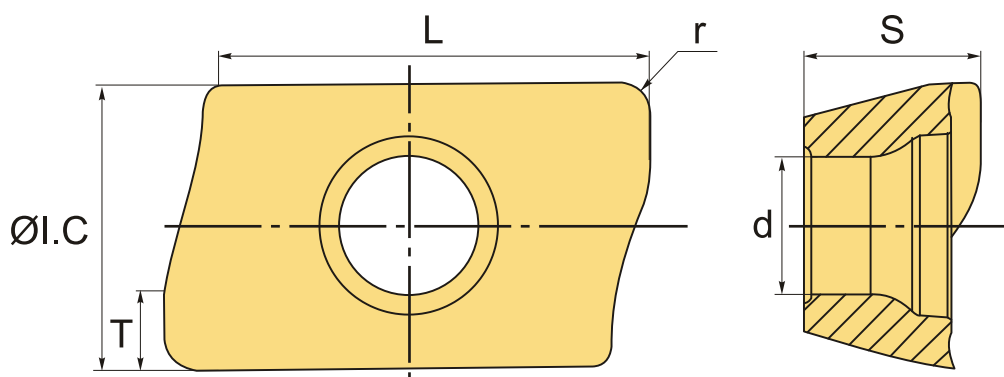

ТЕХНИЧЕСКИЕ ХАРАКТЕРИСТИКИ

Бренд:	Intool
Вид обработки:	L (чистовая) M (получистовая)
Марка:	ADGT
Вид пластины:	твердосплавные
Тип пластины (форма):	A-прямоугольная 80-85°
Размер пластины:	12
Обр-мый материал:	M (нержавеющая сталь)
Радиус, r:	0.4 мм
Стружкой фрезерования:	SM

Сплав фрезерования: IM6140

L: 12.3 мм

ØI.C: 8.2 мм

S: 5 мм

d: 3.95 мм

T: 1.9

Вес: 0.006 кг

Вес: 0.006 кг

