



**ADGT10T304R-SM IM6140 пластина для фрез**

Код: 33538

**15 284 ₮** с НДС (за 1 шт.)

Бренд: Intool



## ОПИСАНИЕ

Сменная твердосплавная пластина по металлу ADGT. Группа обрабатываемых материалов по ISO: М.

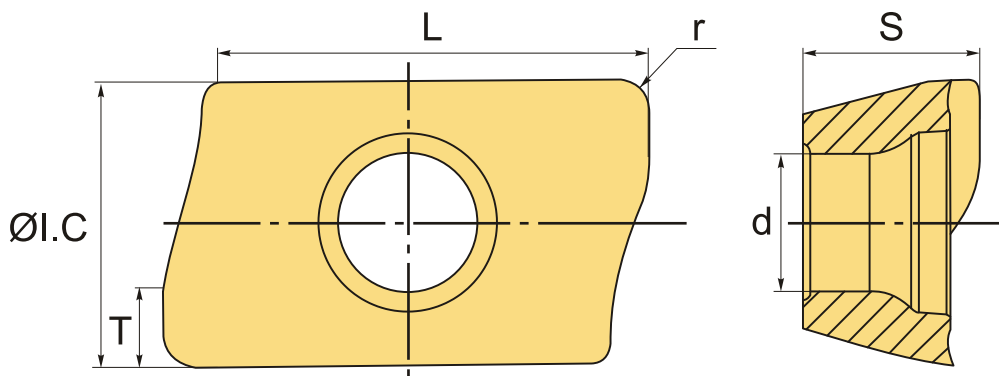

## ТЕХНИЧЕСКИЕ ХАРАКТЕРИСТИКИ

Бренд:	Intool
Вид обработки:	L (чистовая) M (получистовая)
Марка:	ADGT
Вид пластины:	твердосплавные
Тип пластины (форма):	A-прямоугольная 80-85°
Размер пластины:	10
Обр-мый материал:	M (нержавеющая сталь)
Радиус, r:	0.4 мм
Стружкой фрезерования:	SM

Сплав фрезерования:

IM6140

L: 9.9 мм

ØI.C: 6.9 мм

S: 3.9 мм

d: 3 мм

T: 1.9

Вес: 0.004 кг

Вес: 0.004 кг

