



7200-0210-05 Тиски станочные поворотные с ручным приводом (125*125)

Код: 33172

699 791 Т с НДС (за 1 шт.)

Бренд: БЗСП



ОПИСАНИЕ

Тиски станочные с ручным приводом предназначены для закрепления заготовок при механической обработке на металлорежущих станках.

Поворотные тиски состоят из аналогичных неповоротных тисков и делительного стола. Конструкция стола позволяет производить как круговое, так и прямолинейное перемещение тисков на столе.

- Класс точности тисков Н и П по ГОСТ16518 (DIN 6370).
- Корпусные детали тисков изготавливаются из стали с термообработкой направляющих.

Настройка тисков на нужный размер производится фиксацией кронштейна, находящегося внутри ползуна, штырем в отверстия корпуса.

Высокая твердость рабочих поверхностей обеспечивает долговечность тисков с сохранением точности.

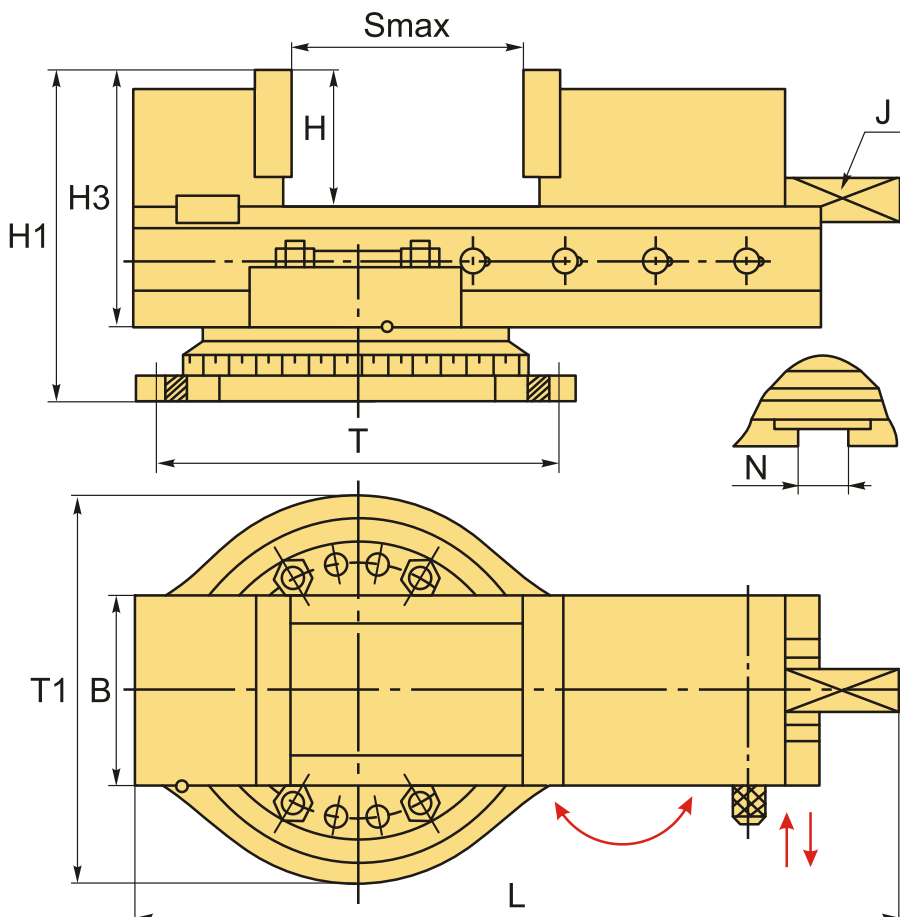

ТЕХНИЧЕСКИЕ ХАРАКТЕРИСТИКИ

Бренд:	БЗСП
J:	19 мм
Вид оснастки:	Тиски
Материал тисков:	Сталь
Механизм позиционирования:	Поворотный
Особенности тисков:	поворотные станочные (машинные)
Применение:	для фрезерных станков
Серия тисков:	7200-05П
Рабочий ход, Smax:	125 мм
Ширина губок, B:	125 мм
T:	240 мм
T1:	200 мм
H1:	145 мм
H3:	110 мм
N:	14 мм
H:	45 мм
L:	465 мм
Усилие зажима:	2039 кгс
Вес:	38.000 кг
Габариты (длина/ширина/высота):	56x30x25 см
Вес:	38.000 кг

