



7200-0220-04 Тиски станочные поворотные с ручным приводом (200\*250)

Код: 33167

**420 723 Т** с НДС (за 1 шт.)

Бренд: БЗСП



**ОПИСАНИЕ**

Тиски станочные поворотные с ручным приводом предназначены для закрепления заготовок при механической обработке на металлорежущих станках. Ширина губок 200 мм.

Поворотные тиски состоят из аналогичных неповоротных тисков и делительного стола.

Установка тисков на столе станка осуществляется с помощью шпонок, крепление с помощью двух болтов.

- Класс точности тисков Н по ГОСТ 16518 (DIN 6370).
- Основные корпусные детали тисков изготавливаются из чугуна.
- Оптимизация конструкции тисков позволила уменьшить массу основных деталей с сохранением точностных и эксплуатационных характеристик.
- В тисках установлен упорный подшипник, что позволяет уменьшить усилие на рукоятке при зажиме заготовок. Наличие тарельчатых пружин повышает надежность удержания закрепленной заготовки.

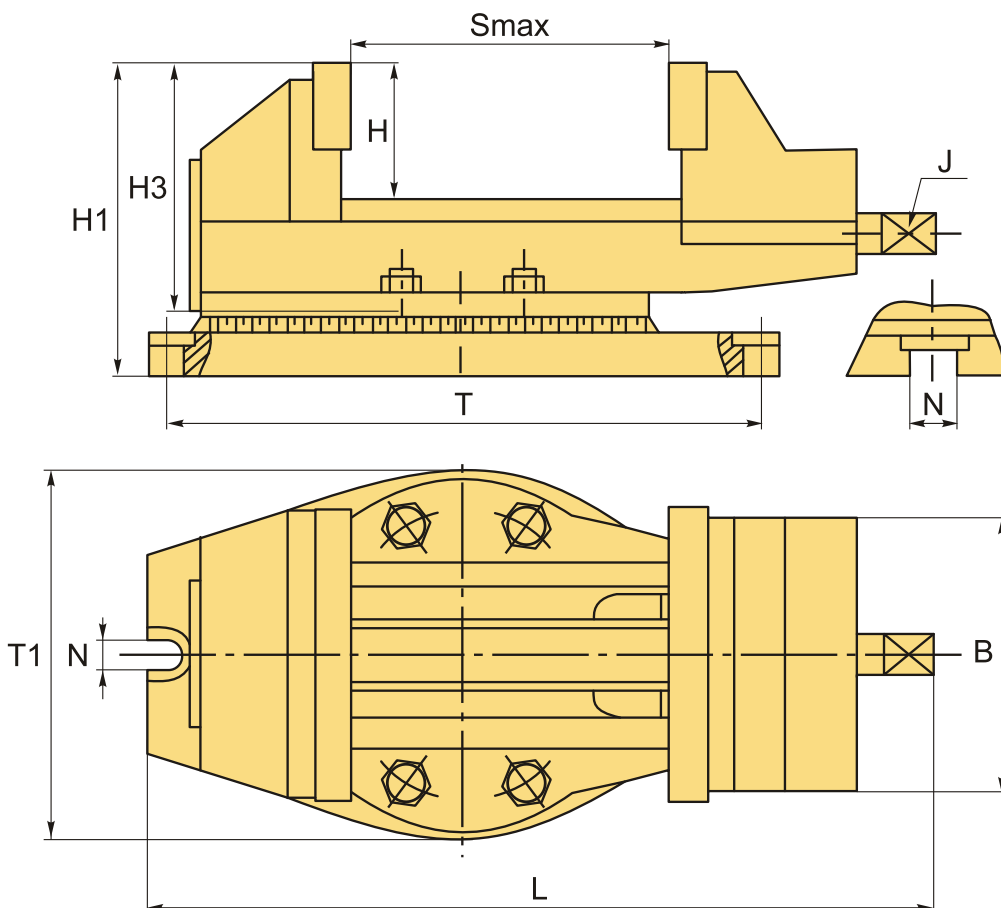

**ТЕХНИЧЕСКИЕ ХАРАКТЕРИСТИКИ**

Бренд:	БЗСП
J:	19 мм
Вид оснастки:	Тиски
Материал тисков:	Чугун
Механизм позиционирования:	Поворотный
Особенности тисков:	поворотные станочные (машинные)
Применение:	для фрезерных станков
Серия тисков:	7200-04П
Рабочий ход, Smax:	250 мм
Ширина губок, B:	200 мм
T:	310 мм
T1:	270 мм
H1:	171 мм
H3:	136 мм
N:	18 мм
H:	66 мм
L:	548 мм
Усилие зажима:	3569 кгс
Вес:	53.500 кг
Габариты (длина/ширина/высота):	73x35x28 см
Вес:	53.500 кг

