



7200-0229-02 Тиски станочные поворотные с ручным приводом (320*400)

Код: 33165

851 140 Т с НДС (за 1 шт.)

Бренд: БЗСП



ОПИСАНИЕ

Тиски станочные поворотные с ручным приводом предназначены для закрепления заготовок при механической обработке на металлорежущих станках. Ширина губок 320 мм.

Обратите внимание! Тиски имеют основание в виде прямоугольника с размерами 360x230 мм.

Поворотные тиски состоят из аналогичных неповоротных тисков и делительного стола.

Тиски выполнены с усиленным креплением делительного стола.

- Класс точности тисков Н по ГОСТ 16518 (DIN 6370).
- Основные корпусные детали тисков изготавливаются из чугуна.
- Наличие в конструкции упорного подшипника уменьшает усилие на рукоятке при зажиме заготовок. Наличие тарельчатых пружин повышает надежность удержания закрепленной заготовки.

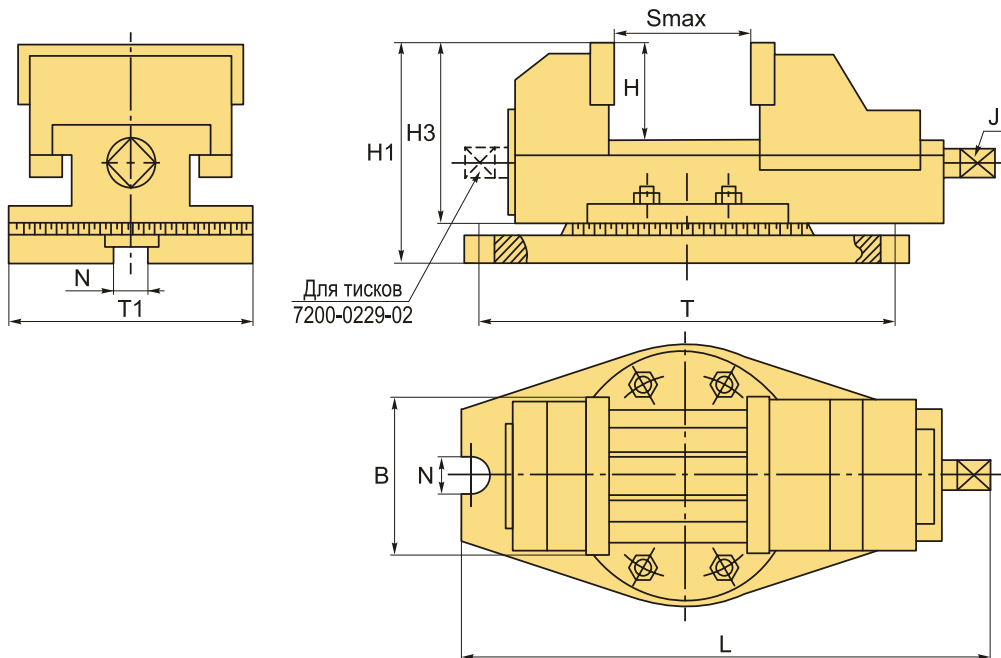

ТЕХНИЧЕСКИЕ ХАРАКТЕРИСТИКИ

Бренд:

БЗСП

J:

22 мм

Вид оснастки:	Тиски
Материал тисков:	Чугун
Механизм позиционирования:	Поворотный
Особенности тисков:	поворотные станочные (машинные)
Применение:	для фрезерных станков
Серия тисков:	7200-2П
Рабочий ход, Smax:	400 мм
Ширина губок, B:	320 мм
T:	360x230 мм
T1:	400 мм
H1:	233 мм
H3:	197 мм
N:	22 мм
H:	100 мм
L:	780 мм
Усилие зажима:	5608 кгс
Вес:	130.000 кг
Габариты (длина/ширина/высота):	98x50x48 см
Вес:	130.000 кг

