

ANGX150608PNR-NU IPM8520 пластина для фрез

Код: 33127

8 361 Т с НДС (за 1шт.)

Бренд: Intool



ОПИСАНИЕ

Сменная твердосплавная пластина для фрезерования ANGX. Прямоугольная. Группа обрабатываемых материалов по ISO: P, M.

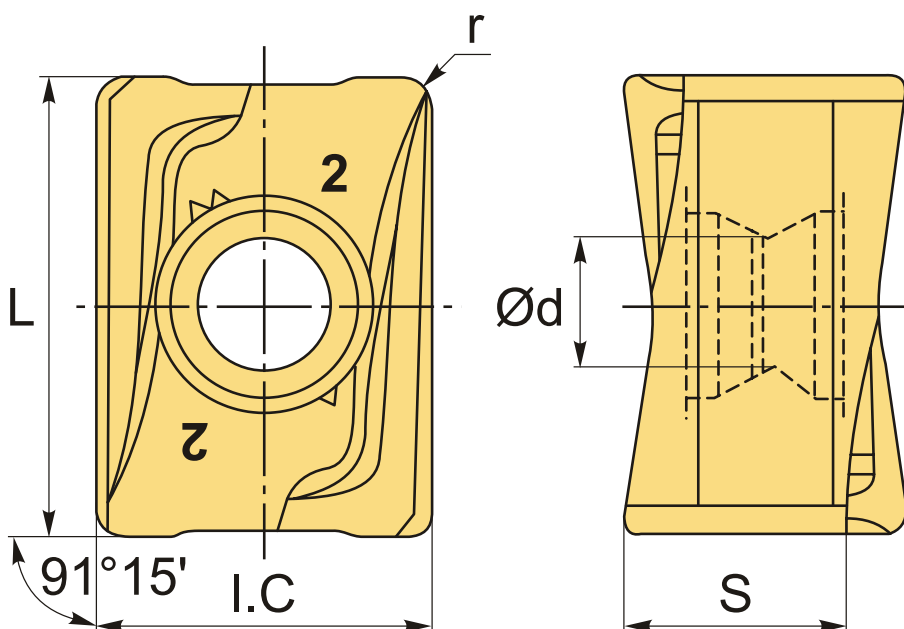

ТЕХНИЧЕСКИЕ ХАРАКТЕРИСТИКИ

Бренд:	Intool
Вид обработки:	M (получистовая)
Марка:	ANGX
Вид пластины:	твердосплавные
Тип пластины (форма):	A-прямоугольная 80-85°
Размер пластины:	15

Обр-мый материал: Р (сталь)
М (нержавеющая сталь)

Радиус, г: 0.8 мм

Стружкой фрезерования: ANGX-NU-Intool

Сплав фрезерования: IPM8520

L: 15.43 мм

ØI.C: 11 мм

S: 7.3 мм

d: 4.4 мм

Вес: 0.015 кг

Вес: 0.015 кг

