



RPMW1204MO-O CAG219H пластина для фрез

Код: 33124

2 593 ₸ с НДС (за 1шт.)

Бренд: ChipsFly

@chipsFly



ОПИСАНИЕ

Сменная твердосплавная пластина по металлу RPMW. Группа обрабатываемых металлов по ISO: P, M.

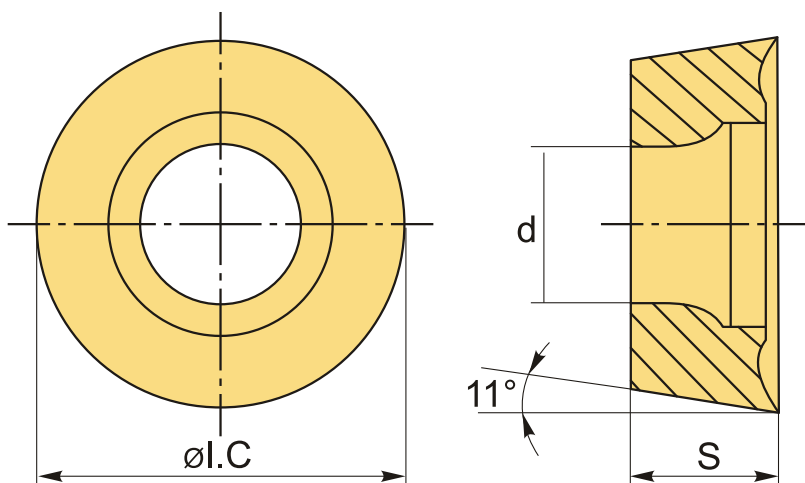

ТЕХНИЧЕСКИЕ ХАРАКТЕРИСТИКИ

Бренд:	ChipsFly
Вид обработки:	M (получистовая)
Марка:	RPMW
Вид пластины:	твердосплавные
Тип пластины (форма):	R-круглая
Размер пластины:	12
Обр-мый материал:	P (сталь) M (нержавеющая сталь)
Стружколом фрезерования:	H-ChipsFly

Сплав фрезерования:	CAG219H
ØI.C:	12 мм
S:	4.76 мм
d:	4.4 мм
Вес:	0.006 кг
Вес:	0.006 кг

