



SEET12T3-LU CAS317 пластина для фрез

Код: 33120

4 160 ₮ с НДС (за 1шт.)

Бренд: ChipsFly

@chipsFly



ОПИСАНИЕ

Сменная твердосплавная пластина по металлу SEET. Квадратная. Группа обрабатываемых металлов по ISO: S.

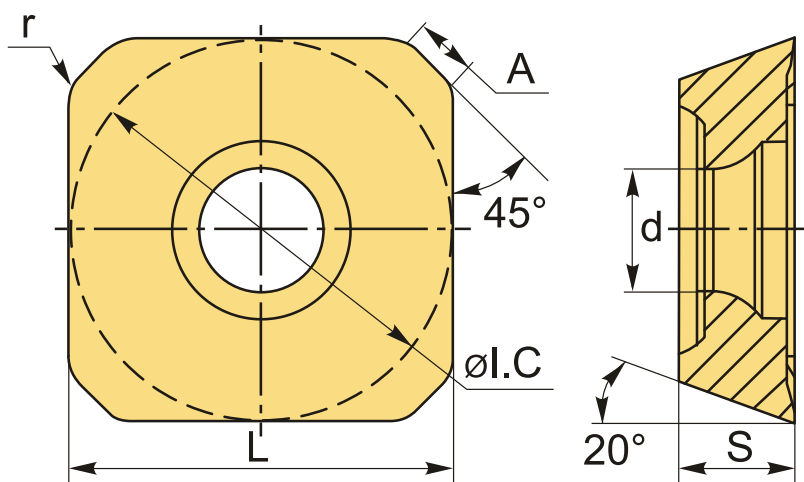

ТЕХНИЧЕСКИЕ ХАРАКТЕРИСТИКИ

Бренд:	ChipsFly
A:	2.55 мм
Вид обработки:	M (получистовая)
Марка:	SEET
Вид пластины:	твердосплавные
Тип пластины (форма):	S-квадратная
Размер пластины:	12
Обр-мый материал:	S (жаропрочные)

Радиус, r:	1.5 мм
Стружкой фрезерования:	SEET-LU-ChipsFly
Сплав фрезерования:	CAS317
L:	13.4 мм
ØI.C:	13.40 мм
S:	3.97 мм
d:	4.1 мм
Вес:	0.008 кг
Вес:	0.008 кг

