



MPHT080305-KU CAG219 пластина для фрез

Код: 33103

**3 603 Т** с НДС (за 1шт.)

Бренд: ChipsFly

@chipsFly



## ОПИСАНИЕ

Сменная твердосплавная пластина фрезерная по металлу. Ромбическая 88°. Группа обрабатываемых материалов по ISO: P, M.

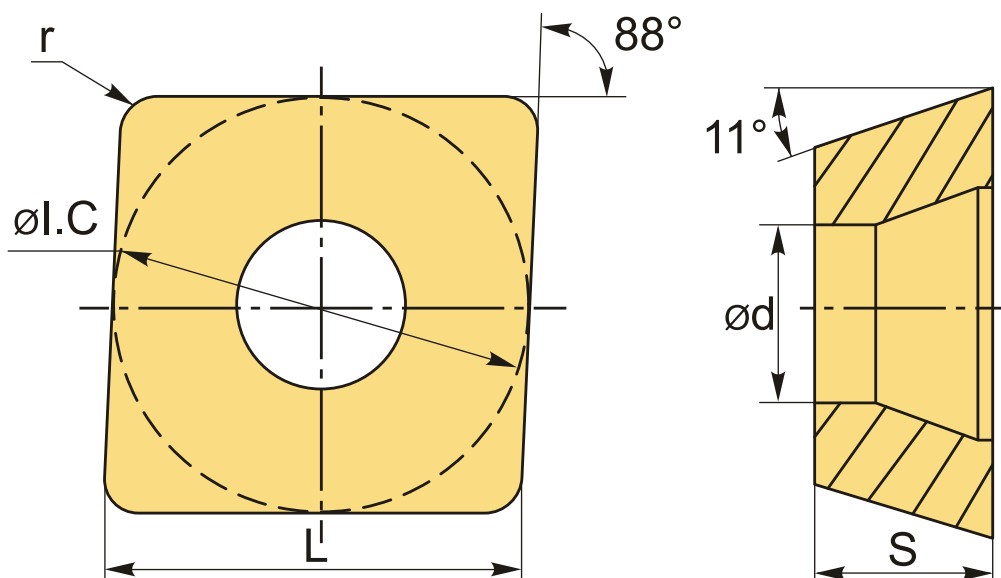

## ТЕХНИЧЕСКИЕ ХАРАКТЕРИСТИКИ

Бренд:	ChipsFly
Вид обработки:	M (получистовая)
Марка:	MPHT
Вид пластины:	твердосплавные
Тип пластины (форма):	Z-другая форма
Размер пластины:	8

Обр-мый материал:	Р (сталь) М (нержавеющая сталь)
-------------------	------------------------------------

Радиус, г:	0.5 мм
------------	--------

Стружкой фрезерования:	KU-ChipsFly
------------------------	-------------

Сплав фрезерования:	CAG219
---------------------	--------

L:	8.3 мм
----	--------

ØI.C:	8.3 мм
-------	--------

S:	3.18 мм
----	---------

d:	3.4 мм
----	--------

Вес:	0.004 кг
------	----------

Вес:	0.004 кг
------	----------

