



## ВМТ55-90-85-SC-ER32 Угловой двухсторонний приводной блок

Код: 33042

**1 260 408 ₸** с НДС (за 1 шт.)

Бренд: Intool



### ОПИСАНИЕ

Для цанг **ER32/ER32S** по DIN 6499. Зажим **2-20** мм. Внешнее охлаждение. Передаточное число 1:1.

Приводной двухсторонний фрезерный блок ВМТ для цанг, для наружной токарной обработки.

Как правило, совместим со станками ЧПУ: Spinner, Victor, Jyoti, DOOSAN, Hardinge, Hwacheon, Hyundai WIA, Samsung (SMEC).

- Инструмент с приводом ВМТ 90°, 2 цанговых патрона, внешняя подача охлаждающей жидкости.
- Совместимость цанг DIN 6499.
- Макс. об/мин (RPM) 6000.
- Передаточное отношение 1:1.
- В комплект поставки входит: ключ 45-52 - 2 шт.

Превосходное качество приводных блоков достигается за счет применения при производстве самых современных и передовых станков.

Корпус приводного инструмента изготовлен из цельного блока стали. Такая моноблочная конструкция позволяет избежать вибрации и структурных дефектов, которые возникают на сварных корпусах и на корпусах с болтовым соединением.

После сборки каждый приводной инструмент тщательно тестируется для обеспечения точных рабочих характеристик.

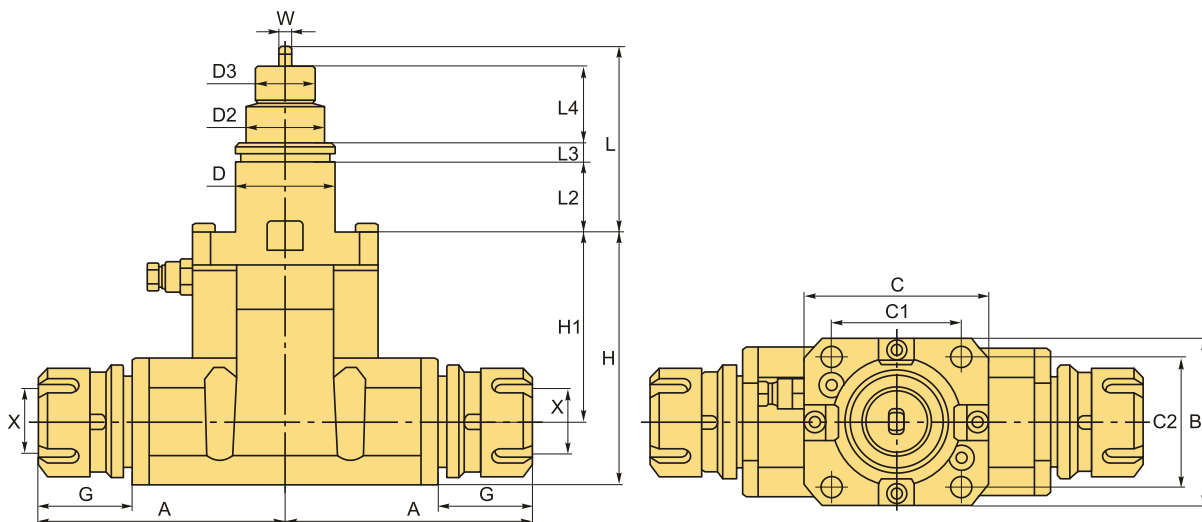

### ТЕХНИЧЕСКИЕ ХАРАКТЕРИСТИКИ

Бренд:

Intool

Назначение ВМТ:

ВМТ55

Охлаждение:	Внешнее
Размер лапки (W):	8x28 (BMT55)
Цанги:	ER32 ER32S
Серия блока:	BMT-90-**-SC-ER
C:	97 мм
C1:	63 мм
C2:	63 мм
Посадка инструмента:	ER32/ER32S
G:	41 мм
H:	119 мм
H1:	90 мм
X:	2-20 мм
Позиционирование:	Радиальный
D:	55 мм
D2:	40 мм
D3:	32 мм
Тип держателя:	Приводной
A:	113.4 мм
B:	85 мм
L:	102.5 мм
L2:	20 мм
L3:	9 мм
L4:	63.2 мм
Вес:	9.500 кг

Габариты (длина/ширина/высота):

30x20x15 см

Вес:

9.500 кг

