



TXZNR5055.AP державка для точения колесных пар

Код: 33001

**380 404 Т** с НДС (за 1 шт.)

Бренд: Intool



## ОПИСАНИЕ

Инструмент для точения колесных пар. Для держателей пластин APLAN\* и APLFN\*. Инструмент для точения ЖД колес с углами в 87° и 84°. Ширина паза 16 мм., глубина 5.2 мм. Отверстие с резьбой M12x1.75 мм.

**Внимание!** В комплект поставки не входят держатели пластин. Приобретаются отдельно, во вкладке "Подходящие товары".

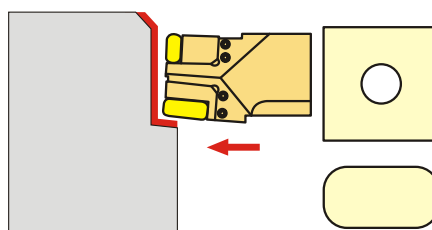
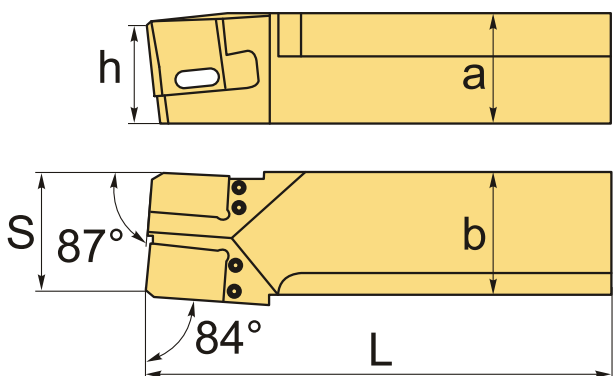

Изображен правый

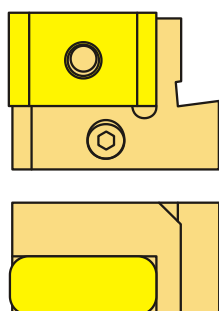

APLANR\L

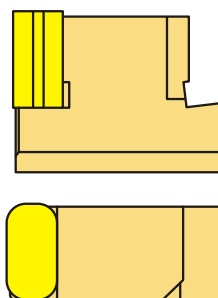

APLFNR\L

Путевой инструмент.

## ТЕХНИЧЕСКИЕ ХАРАКТЕРИСТИКИ

Бренд:

Intool

Марка резца:	TXZNRVL
Вид точения:	наружное
Исполнение:	Правое
Сечение, а x b:	50x55 мм
Длина, L:	210 мм
h:	45 мм
S:	55 мм
Особенность :	Для колесных пар ЖД
Держатель пластин:	APLAN* APLFN*
Вес:	3.650 кг
Вес:	3.650 кг

