



YGM90-AP10-D25-M12-L35-Z3-C фрезерная
сменная головка

Код: 32792

123 139 Т с НДС (за 1 шт.)

Бренд: YG-1



ОПИСАНИЕ

Корпус фрезы YGM90 с резьбовым соединением, для сменных пластин APKT1003**. Приобретаются отдельно. Диаметр модульной головки 25 мм. Угол в плане 90°. С каналов для СОЖ.

Фрезерная головка со сменными пластинами YGM90 с посадкой на метрическую резьбу используется совместно с патронами типа SOM (с нюансами, не под все размеры резьбы) и под специальные резьбовые оправки.

Фрезы с резьбовым соединением – это экономически выгодно! Быстрая переналадка инструмента, также под одну оправку/хвостовик можно приобрести различные фрезерные головки, а в сами корпуса поставить пластины под различные материалы и режимы обработки.

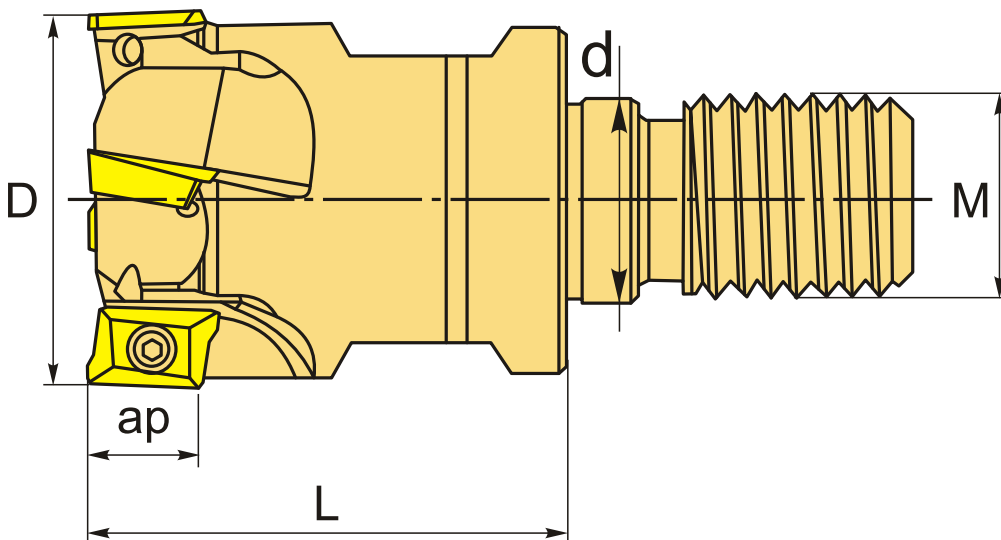

ТЕХНИЧЕСКИЕ ХАРАКТЕРИСТИКИ

Бренд:	YG-1
Каналы для СОЖ:	Есть
L:	35 мм
Марка фрезерной головки:	YGM90 (M)
Резьба, M:	M12

Марка фрезы с пластинами: YGM90 (M)

Назначение фрезы: Торцевая фреза
Фрезерование уступов
Пазовая фреза

Тип хвостовика: Резьба

Вид фрезы: со сменными пластинами

Подходящие пластины: APKT1003**

Совместимость с пластинами брендов: YG-1
СДБП
Iscar

Угол фрезы/пластины: 90 °

ØD фрезы: 25 мм

Тип фрезы: концевая

ap: 9 мм

Ød: 12.5 мм

Количество зубьев: 3

Комплект пластин: Приобретаются отдельно

Вес: 0.122 кг

Вес: 0.122 кг

