



YGM90-AP10-D20-M10-L30-Z3-C фреза сборная

Код: 32791

118 906 Т с НДС (за 1 шт.)

Бренд: YG-1



ОПИСАНИЕ

Корпус фрезы YGM90 с резьбовым соединением, для сменных пластин APKT1003**. Приобретаются отдельно. Диаметр модульной головки 20 мм. Угол в плане 90°. С каналов для СОЖ.

Фрезерная головка со сменными пластинами YGM90 с посадкой на метрическую резьбу используется совместно с патронами типа SOM (с нюансами, не под все размеры резьбы) и под специальные резьбовые оправки.

Фрезы с резьбовым соединением – это экономически выгодно! Быстрая переналадка инструмента, также под одну оправку/хвостовик можно приобрести различные фрезерные головки, а в сами корпуса поставить пластины под различные материалы и режимы обработки.

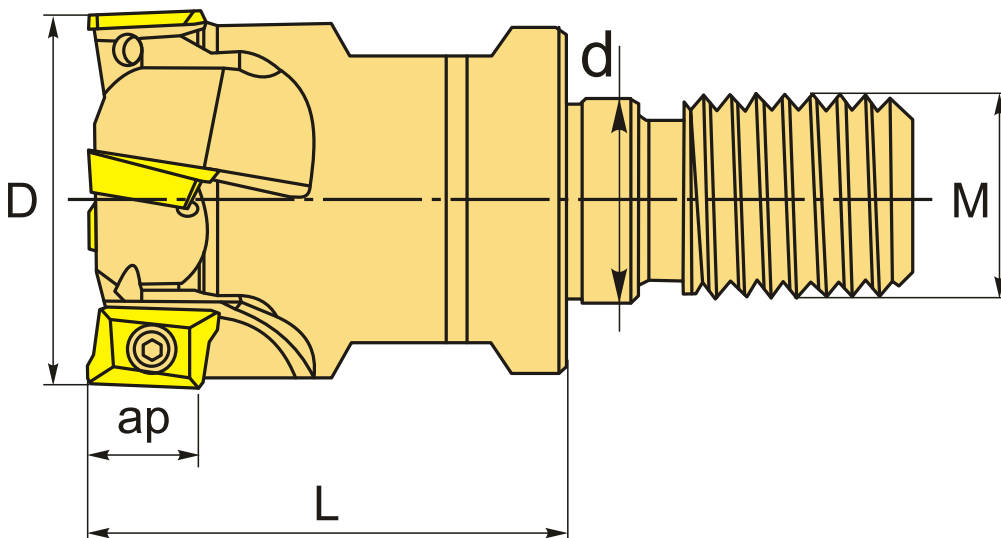

ТЕХНИЧЕСКИЕ ХАРАКТЕРИСТИКИ

Бренд:	YG-1
Каналы для СОЖ:	Есть
L:	30 мм
Марка фрезерной головки:	YGM90 (M)
Резьба, M:	M10

Марка фрезы с пластинами:

YG-M90 (M)

Назначение фрезы:

Торцевая фреза
Фрезерование уступов
Пазовая фреза

Тип хвостовика:

Резьба

Вид фрезы:

со сменными пластинами

Подходящие пластины:

APKT1003**

Совместимость с пластинами брендов:

YG-1
СДБП
Iscar

Угол фрезы/пластины:

90 °

∅D фрезы:

20 мм

Тип фрезы:

концевая

ap:

9 мм

∅d:

10.5 мм

Количество зубьев:

3

Комплект пластин:

Приобретаются отдельно

Вес:

0.078 кг

Вес:

0.078 кг

