



YGCM90-AP10-D40-W32-L130-Z0318-C фреза  
концевая со сменными пластинами

Код: 32766

**604 709 Т** с НДС (за 1 шт.)

Бренд: YG-1



## ОПИСАНИЕ

Фреза длиннокрючковая концевая со сменными пластинами по металлу для фрезерного станка. Угол в плане 90°. Диаметр - 40 мм. Для пластин АРКТ1003.

Общее количество мест для пластин 18 шт, минимально эффективное количество по рекомендации производителя 3 шт.

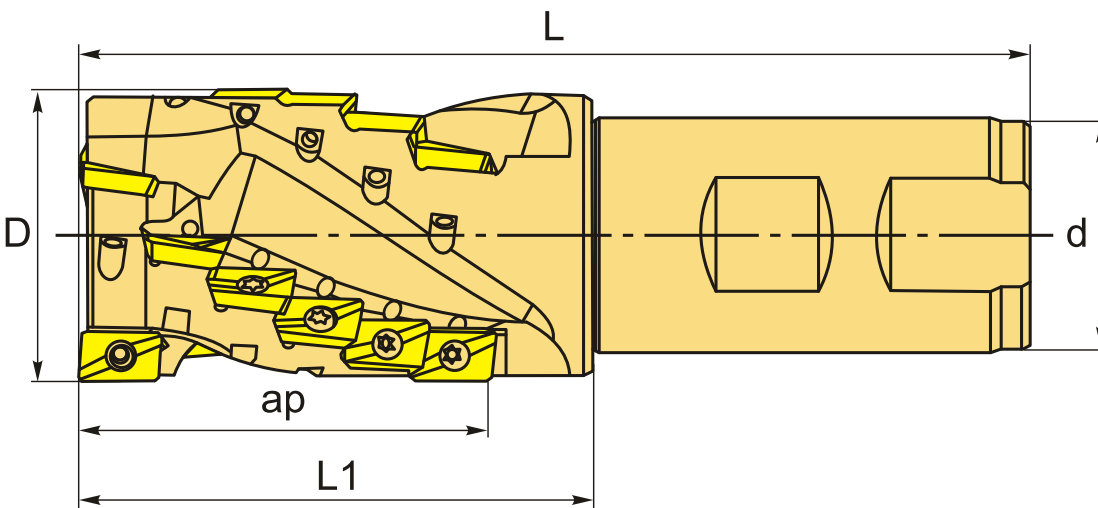

## ТЕХНИЧЕСКИЕ ХАРАКТЕРИСТИКИ

Бренд:	YG-1
Каналы для СОЖ:	Есть
Марка фрезы с пластинами:	YGCM90 (K)
Назначение фрезы:	Торцевая фреза Фрезерование уступов
Тип хвостовика:	Weldon
Марка концевой фрезы:	YGCM90 (K)

Вид фрезы:	со сменными пластинами
Подходящие пластины:	АРКТ1003**
Совместимость с пластинами брендов:	YG-1 СДБП Iscar
Угол фрезы/пластины:	90 °
∅D фрезы:	40 мм
Тип фрезы:	концевая
ap:	55 мм
∅d:	32 мм
Количество зубьев:	3
L:	130 мм
L1:	70 мм
Особенности фрезы:	Круговая интерполяция Кукуруза (длиннокромочная)
Комплект пластин:	Приобретаются отдельно
Вес:	1.198 кг
Вес:	1.198 кг

