



APMT113504PDTR YG012 пластина для фрез

Код: 32751

6 228 Т с НДС (за 1шт.)

Бренд: YG-1



ОПИСАНИЕ

Сменная твердосплавная пластина по металлу APMT. Прямоугольная 85°. Группа обрабатываемых материалов: P, H.

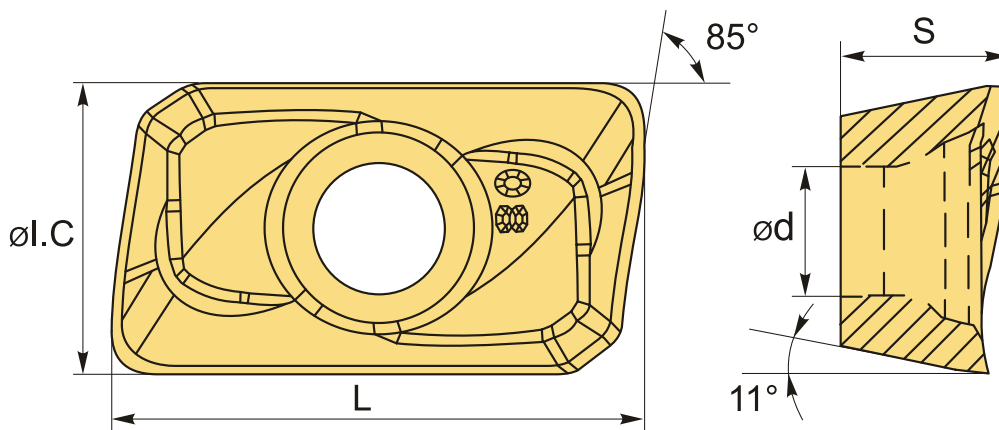

ТЕХНИЧЕСКИЕ ХАРАКТЕРИСТИКИ

Бренд:	YG-1
Вид обработки:	M (получистовая)
Марка:	APMT
Вид пластины:	твердосплавные
Тип пластины (форма):	A-прямоугольная 80-85°
Размер пластины:	11
Обр-мый материал:	P (сталь) H (твердые материалы)
Радиус, r:	0.4 мм
Сплав фрезерования:	YG012

L: 11 мм

øI.C: 6.2 мм

S: 3.5 мм

d: 2.7 мм

Bec: 0.003 кг

Bec: 0.003 кг

