



**Набор для восстановления резьбы свечного отверстия M8x1.0, 5 предметов Thorvik GPTRK81**

Код: 32189

**9 169 Т** с НДС (за 1шт.)

Бренд: Thorvik



**ОПИСАНИЕ**

Набор применяется для ремонта разрушенной резьбы (для ремонта резьбы) свечных отверстий алюминиевых головок блоков цилиндров бензиновых ДВС различных транспортных средств и оборудования.

**Комплект:**

Метчик с шестигранным хвостовиком для свечной резьбы, самоцентрирующийся 1 шт.

Резьбовые втулки с фосфатированным покрытием 4 шт: 9.5 мм (3/8"), 11 мм (7/16"), 12.5 мм (1/2"), 19 мм (3/4").

**Применение:**

1. Нарезать резьбу специальным метчиком.
2. Произвести установку резьбовой втулки в подготовленное отверстие.

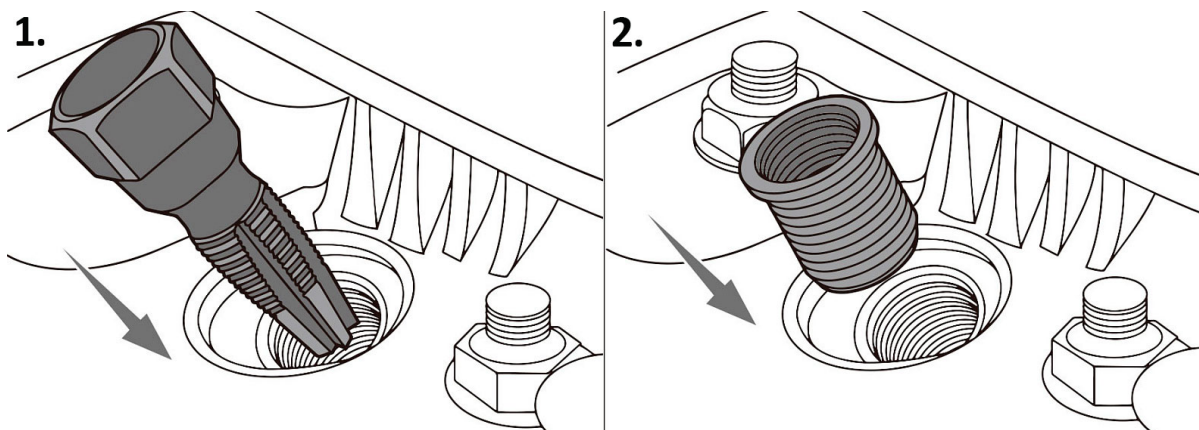

**ТЕХНИЧЕСКИЕ ХАРАКТЕРИСТИКИ**

Бренд:	Thorvik
Размер резьбы:	M8x1.0
Тип набора:	Восстановление резьбы свечного отверстия
Вес:	0.067 кг
Вес:	0.067 кг

