



Набор для восстановления резьбы свечного отверстия М14х1.25, 16 предметов Thorvik SRTRK14125

Код: 32186

16 965 Т с НДС (за 1 шт.)

Бренд: Thorvik



ОПИСАНИЕ

Набор применяется для ремонта разрушенной резьбы (для ремонта резьбы) свечных отверстий алюминиевых головок блоков цилиндров бензиновых ДВС различных транспортных средств и оборудования.

Комплект:

Метчик с шестигранным хвостовиком для свечной резьбы, самоцентрирующийся 1 шт.
Резьбовые втулки с фосфатированным покрытием по 5 шт: 11 мм (7/16"), 16 мм (5/8"), 19 мм (3/4").

Применение:

1. Нарезать резьбу специальным метчиком.
2. Произвести установку резьбовой втулки в подготовленное отверстие.

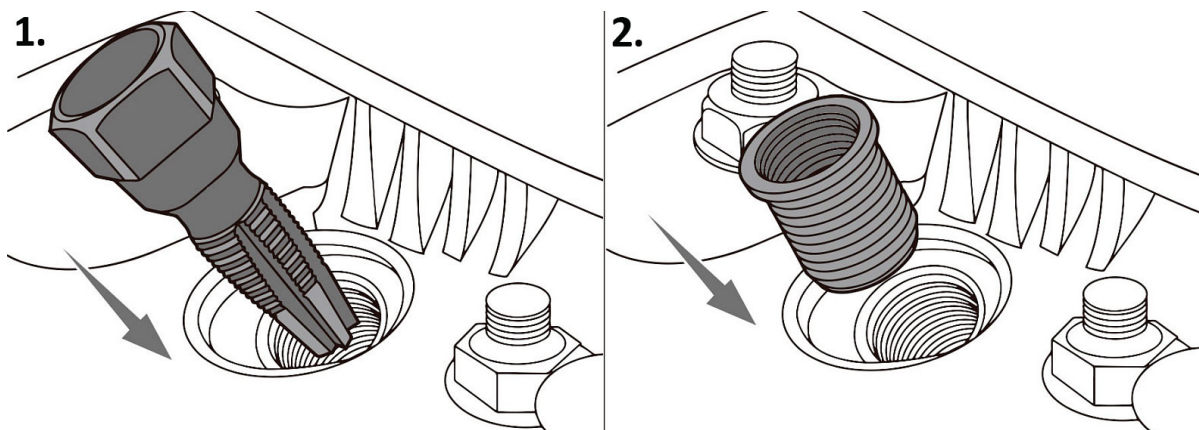

ТЕХНИЧЕСКИЕ ХАРАКТЕРИСТИКИ

Бренд:	Thorvik
Размер резьбы:	M14x1.25
Тип набора:	Восстановление резьбы свечного отверстия
Вес:	0.395 кг
Вес:	0.395 кг

