

SD-4R-D5.0R1.0 фреза радиусная твердосплавная

Код: 31389

7 376 Т с НДС (за 1шт.)

Бренд: Sant



ОПИСАНИЕ

Фреза монолитная твердосплавная по металлу для фрезерного станка, радиусная. Диаметр фрезы - 5 мм. Радиус 1 мм. Длина рабочей части - 14 мм, общая длина - 50 мм. Диаметр хвостовика - 5 мм. Угол наклона спирали 35°. Количество зубьев - 4.

Радиусные фрезы с 4 канавками и прямым хвостовиком. С покрытием TiSiN.

Первый выбор: углеродистая сталь, легированная сталь, закаленная и предварительно закаленная сталь (~40 HRC), чугун, чугун с шаровидным графитом.

Возможное применение: закаленная и предварительно закаленная сталь (~50 HRC), нержавеющая сталь.

Допуск диаметра фрезы: 0~-0.020.

Группа обрабатываемых материалов по ISO: P, M, K, N.

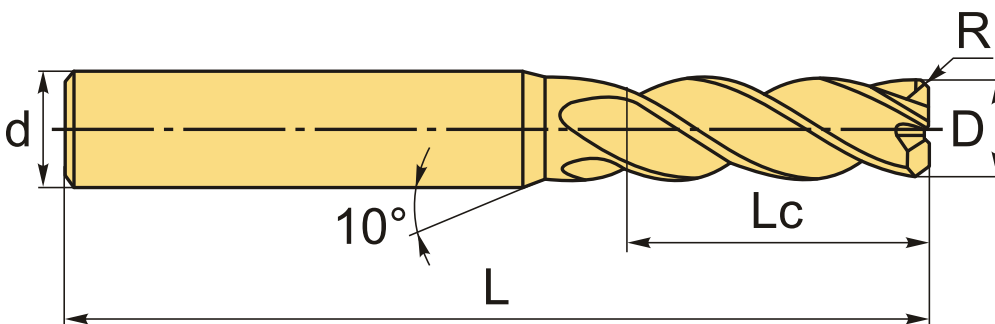

ТЕХНИЧЕСКИЕ ХАРАКТЕРИСТИКИ

Бренд:	Sant
Радиусные фрезы:	SD-4R
Обработка материалов до (макс.):	50 HRC
Вид фрезы:	цельные твердосплавные
Ø фрезы:	5 мм
Тип фрезы:	радиусная
Угол наклона спирали фрезы:	35 °

Обрабатываемый материал:

Р - сталь
М - нержавеющая сталь
К - чугун
Н - твердые материалы

Ød: 5 мм

Количество зубьев: 4

L: 50 мм

Lc: 14 мм

R: 1 мм

Покрытие: TiSiN

Вес: 0.022 кг

Вес: 0.022 кг

