



**PTTNL1616H16 резец для наружного точения**

Код: 30974

**12 748 ₮** с НДС (за 1 шт.)

Бренд: CNCM



**ОПИСАНИЕ**

Резец токарный для наружного точения по металлу со сменными пластинами. Для пластин TN\*\*1604\*\*. Державка токарная с креплением типа Р (прижим рычагом за отверстие). С углом в плане 60°. Для продольного точения и подрезки торца.

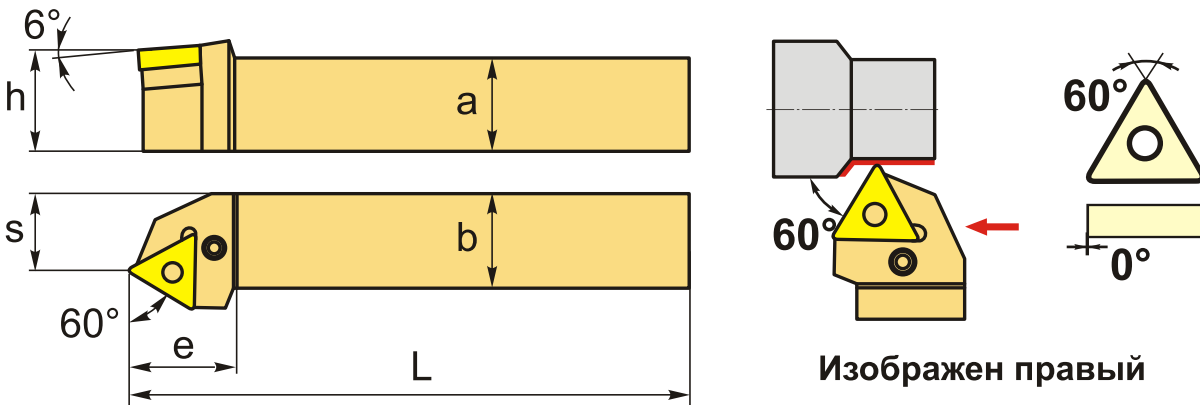

**ТЕХНИЧЕСКИЕ ХАРАКТЕРИСТИКИ**

Бренд:	CNCM
Подходящие пластины:	TN**1604**
Марка резца:	PTTNR/L
Вид точения:	наружное
Исполнение:	Левое
Система крепления:	Р - прижим рычагом за отверстие
Сечение, а x b:	16x16 мм
Длина, L:	100 (H) мм
Размер устанавливаемой пластины:	16

Форма устанавливаемой пластины:

T-треугольная

e: 25 мм

h: 16 мм

S: 13 мм

Вес: 0.220 кг

Вес: 0.220 кг

