



**PTGNL3232P27 резец для наружного точения**

Код: 30967

**19 429 ₮** с НДС (за 1 шт.)

Бренд: CNCМ



## ОПИСАНИЕ

Резец токарный для наружного точения по металлу со сменными пластинами. Для пластин TN\*\*2706\*\*. Державка токарная с креплением типа Р (прижим рычагом за отверстие). С углом в плане 90°.

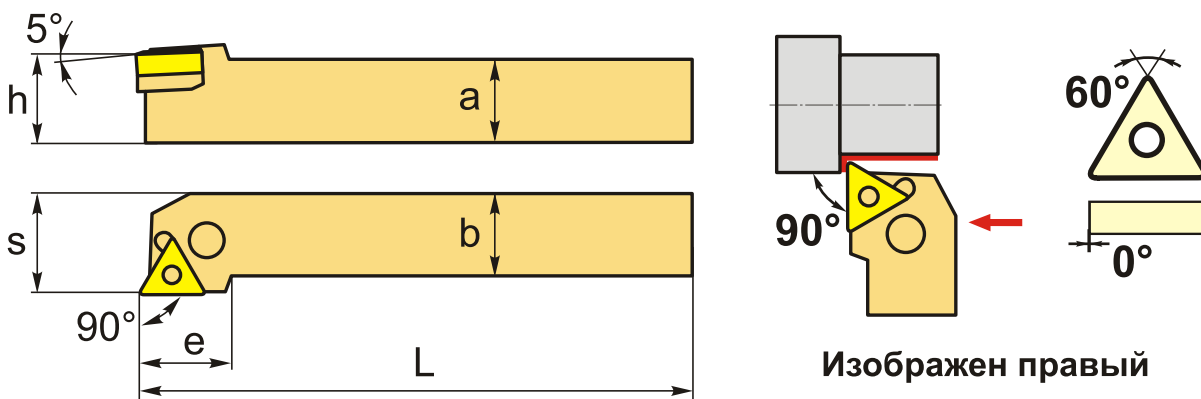

## ТЕХНИЧЕСКИЕ ХАРАКТЕРИСТИКИ

Бренд:	CNCМ
Подходящие пластины:	TN**2706**
Марка резца:	PTGNR/L
Вид точения:	наружное
Исполнение:	Левое
Система крепления:	Р - прижим рычагом за отверстие
Сечение, а x b:	32x32 мм
Длина, L:	170 (Р) мм
Размер устанавливаемой пластины:	27
Форма устанавливаемой пластины:	Т-треугольная

e:	38 мм
h:	32 мм
S:	37 мм
Вес:	1.400 кг
Вес:	1.400 кг

