

62°30'



**MDPNN1616H11** резец для наружного точения

Код: 30915

**10 017 T** с НДС (за 1 шт.)

Бренд: CNCМ



## ОПИСАНИЕ

Резец токарный для наружного точения по металлу со сменными пластинами. Для пластин DN\*\*1104\*\*. Державка токарная с креплением типа М (прижим клин-прихватом сверху). С углом в плане 62°30'.

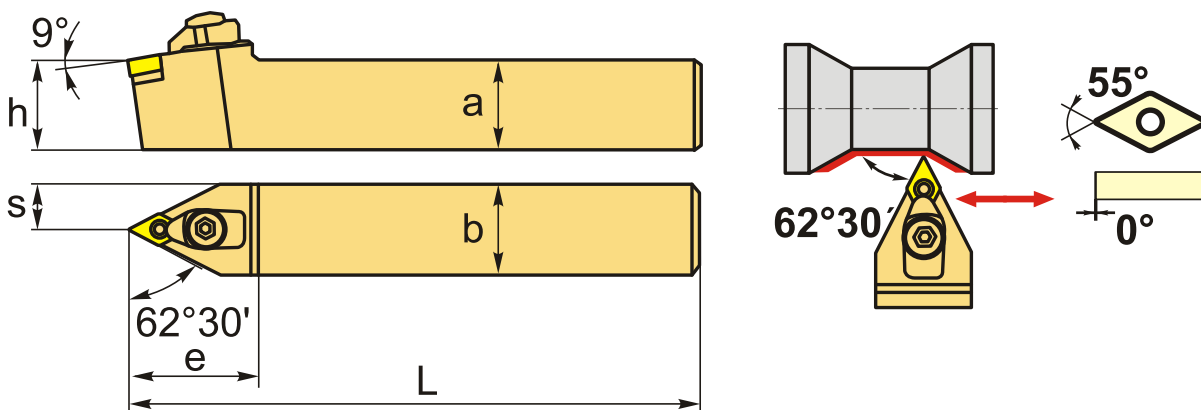

## ТЕХНИЧЕСКИЕ ХАРАКТЕРИСТИКИ

Бренд:	CNCM
Подходящие пластины:	DN**1104**
Марка резца:	MDPNN
Вид точения:	наружное
Исполнение:	Нейтральное
Система крепления:	М - прижим клин-прихватом сверху
Сечение, а x b:	16x16 мм
Длина, L:	100 (H) мм
Размер устанавливаемой пластины:	11

Форма устанавливаемой пластины:

D-ромбическая 55°

e: 35 мм

h: 16 мм

S: 8 мм

Вес: 0.220 кг

Вес: 0.220 кг

