



**VAR300R-40-16-4T фреза торцевая насадная со сменными пластинами**

Код: 30796

**35 900 ₸** с НДС (за 1 шт.)

Бренд: CNCM



## ОПИСАНИЕ

Фреза торцевая насадная со сменными пластинами по металлу для фрезерного станка. Угол в плане 90°. Диаметр - 40 мм. Для пластин APMT1135\*\*.

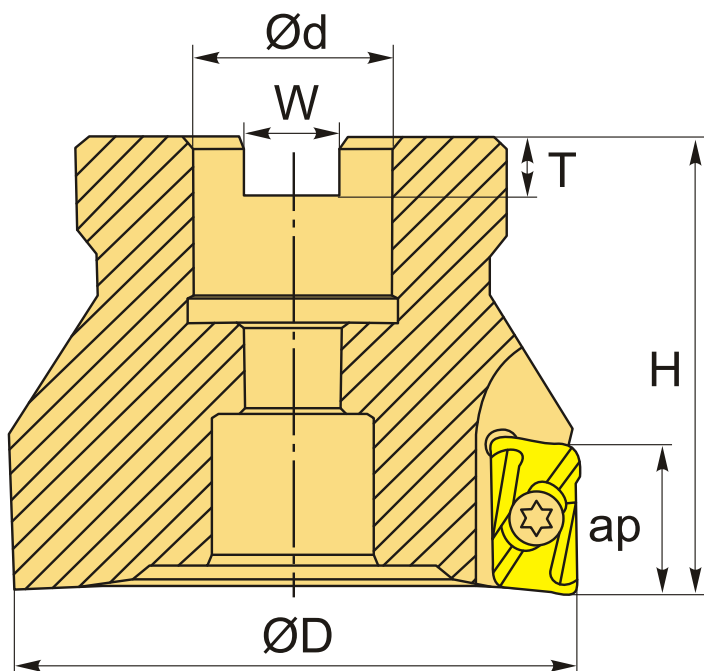

## ТЕХНИЧЕСКИЕ ХАРАКТЕРИСТИКИ

Бренд:	CNCM
Каналы для СОЖ:	Нет
Марка фрезы с пластинами:	VAR
Назначение фрезы:	Торцевая фреза Фрезерование уступов Газовая фреза Радиусная (Профильная) фреза
Тип хвостовика:	Отверстие (насадная)

Марка фрезы:

ВАР

Вид фрезы:

со сменными пластинами

Подходящие пластины:

APGT1135\*\*  
APMT1135\*\*

Совместимость с пластинами брендов:

CNCM  
Deskar  
DSCNC  
Gesac  
Intool  
YG-1  
СДБП  
Mitsubishi

Угол фрезы/пластины:

90 °

∅D фрезы:

40 мм

Тип фрезы:

насадная

ap:

10 мм

∅d:

16 мм

H:

40 мм

Количество зубьев:

4

W:

8.4 мм

T:

5.8 мм

Комплект пластин:

Приобретаются отдельно

Вес:

0.250 кг

Вес:

0.250 кг

