



AF06.06A22.063.06 фреза торцевая насадная со сменными пластинами

Код: 30791

**98 920 Т** с НДС (за 1 шт.)

Бренд: CNCM



## ОПИСАНИЕ

Фреза торцевая насадная со сменными пластинами по металлу для фрезерного станка. Угол в плане 45°. Диаметр - 63 мм. Для пластин ON\*\*0604\*\*.

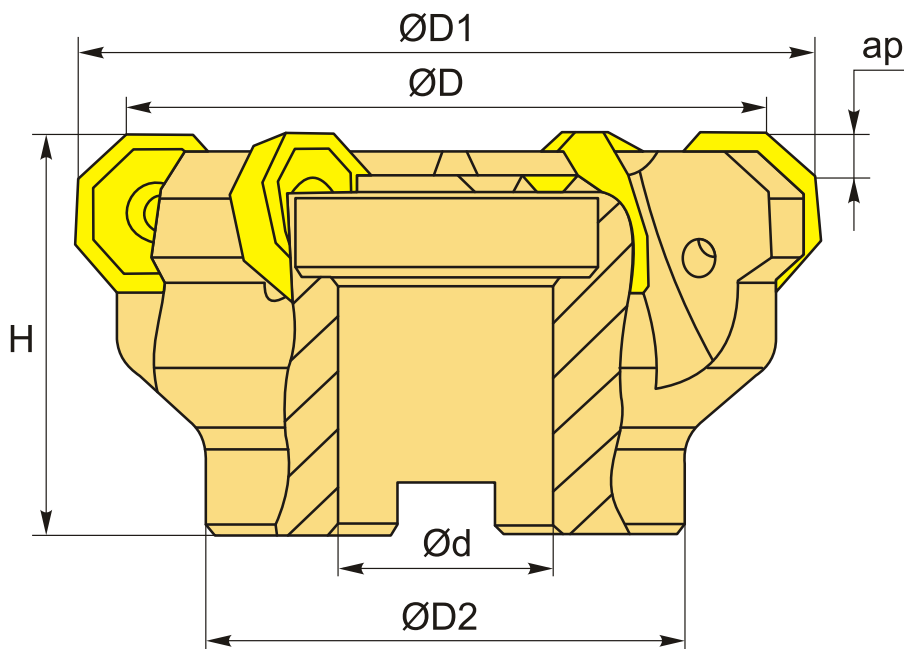

## ТЕХНИЧЕСКИЕ ХАРАКТЕРИСТИКИ

Бренд:	CNCM
Каналы для СОЖ:	Нет
Марка фрезы с пластинами:	AF06
Назначение фрезы:	Торцевая фреза Фасочная фреза
Тип хвостовика:	Отверстие (насадная)
Марка фрезы:	AF06

Вид фрезы:	со сменными пластинами
Подходящие пластины:	ON**0604**
Угол фрезы/пластины:	45 °
∅D фрезы:	63 мм
Тип фрезы:	насадная
∅D1:	75 мм
ap:	4 мм
∅D2:	50 мм
∅d:	22 мм
H:	45 мм
Количество зубьев:	6
Комплект пластин:	Приобретаются отдельно
Вес:	0.675 кг
Вес:	0.675 кг

