



**DNUX150604R YG214 пластина для точения**

Код: 30548

**9 953 Т** с НДС (за 1шт.)

Бренд: YG-1



**ОПИСАНИЕ**

Сменная токарная твердосплавная пластина по металлу **DNUX**. Ромбическая 55°. Группа обрабатываемых материалов по ISO: M, S.

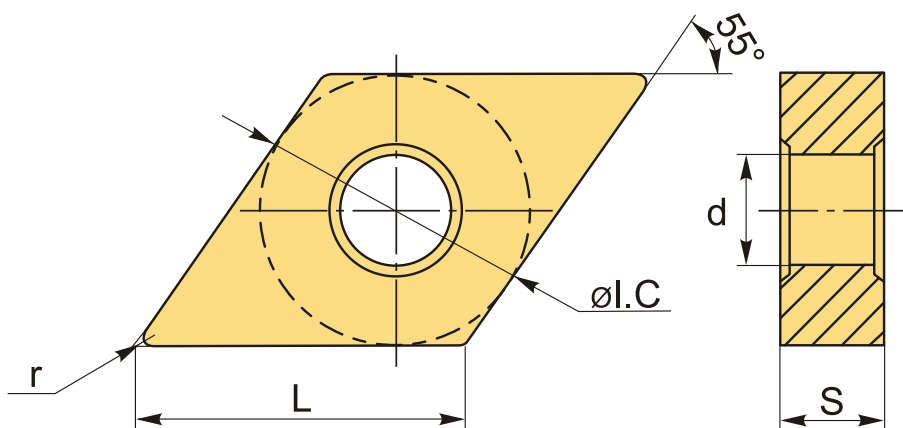

**ТЕХНИЧЕСКИЕ ХАРАКТЕРИСТИКИ**

Бренд:	YG-1
Вид обработки:	L (чистовая) M (получистовая)
Марка:	DNUX
Вид пластины:	твердосплавные
Тип пластины (форма):	D-ромбическая 55°
Задний угол:	N-0°
Размер пластины:	15
Обр-мый материал:	M (нержавеющая сталь) S (жаропрочные)

Радиус, r:	0.4 мм
Исполнение:	правое
Сплав:	YG214
L:	14.5 мм
ØI.C:	12.7 мм
S:	6.35 мм
d:	5.16 мм
Вес:	0.014 кг
Вес:	0.014 кг

