

CCGT060201-SF YG214 пластина для точения

Код: 30468

6 923 Т с НДС (за 1шт.)

Бренд: YG-1



ОПИСАНИЕ

Сменная твердосплавная пластина по металлу. Ромбическая 80°. Группа обрабатываемых материалов по ISO: M, S.

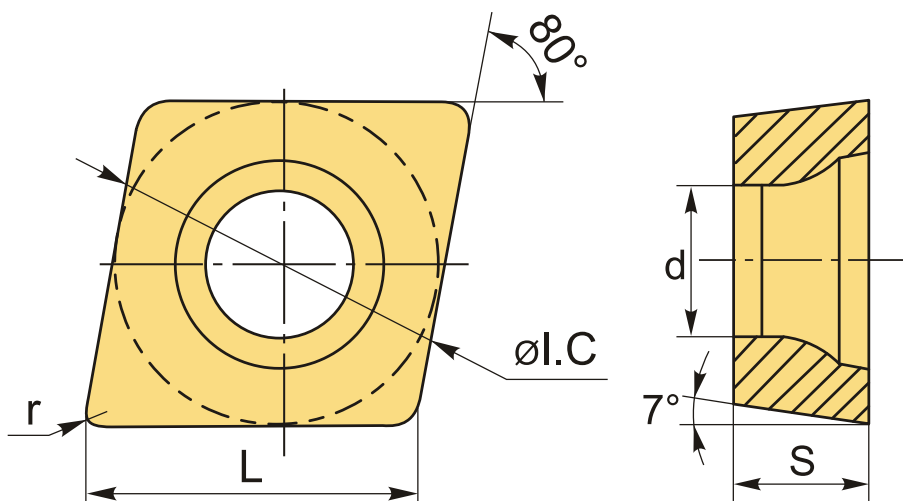

ТЕХНИЧЕСКИЕ ХАРАКТЕРИСТИКИ

| | |
|-----------------------|--|
| Бренд: | YG-1 |
| Вид обработки: | L (чистовая) |
| Марка: | CCGT |
| Вид пластины: | твердосплавные |
| Тип пластины (форма): | C-ромбическая 80° |
| Задний угол: | C-7° |
| Размер пластины: | 6 |
| Обр-мый материал: | M (нержавеющая сталь) S (жаропрочные) |

| | |
|----------------------|----------|
| Стружкойлом точения: | SF-YG-1 |
| Радиус, r: | 0.1 мм |
| Сплав: | YG214 |
| L: | 6.2 мм |
| ØI.C: | 6.35 мм |
| S: | 2.38 мм |
| d: | 2.8 мм |
| Вес: | 0.005 кг |
| Вес: | 0.005 кг |

