



RCMT0602M0 YG3115 пластина для точения

Код: 30346

5 356 Т с НДС (за 1шт.)

Бренд: YG-1



ОПИСАНИЕ

Сменная токарная твердосплавная пластина по металлу RCMT. Круглая. Группа обрабатываемых материалов по ISO: P.

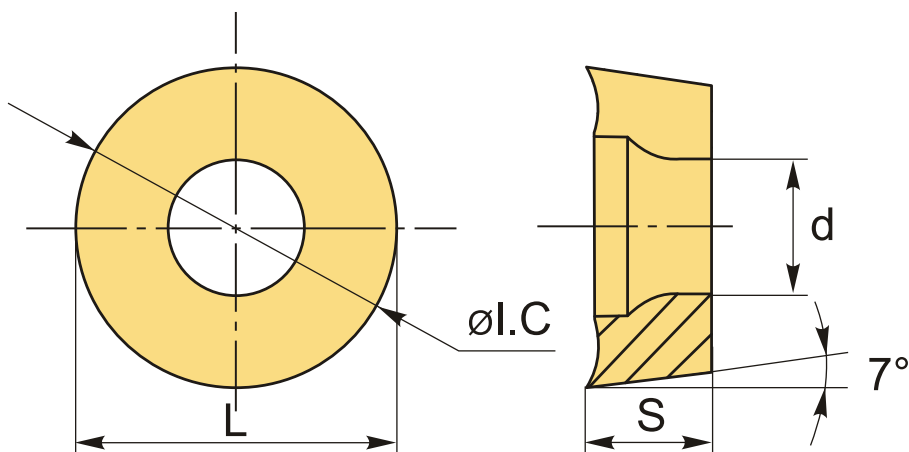

ТЕХНИЧЕСКИЕ ХАРАКТЕРИСТИКИ

Бренд:	YG-1
Вид обработки:	М (получистовая)
Марка:	RCMT
Вид пластины:	твердосплавные
Тип пластины (форма):	R-круглая
Задний угол:	C-7°
Размер пластины:	6
Обр-мый материал:	P (сталь)
Сплав:	YG3115

L: 6 мм

ØI.C: 6 мм

S: 2.38 мм

d: 2.8 мм

Bec: 0.002 кг

Bec: 0.002 кг

