



RCMT1204M0 YG3115 пластина для точения

Код: 30340

**7 206 Т** с НДС (за 1шт.)

Бренд: YG-1



## ОПИСАНИЕ

Сменные токарные пластины круглые твердосплавные по металлу. Группа обрабатываемых материалов по ISO: P.

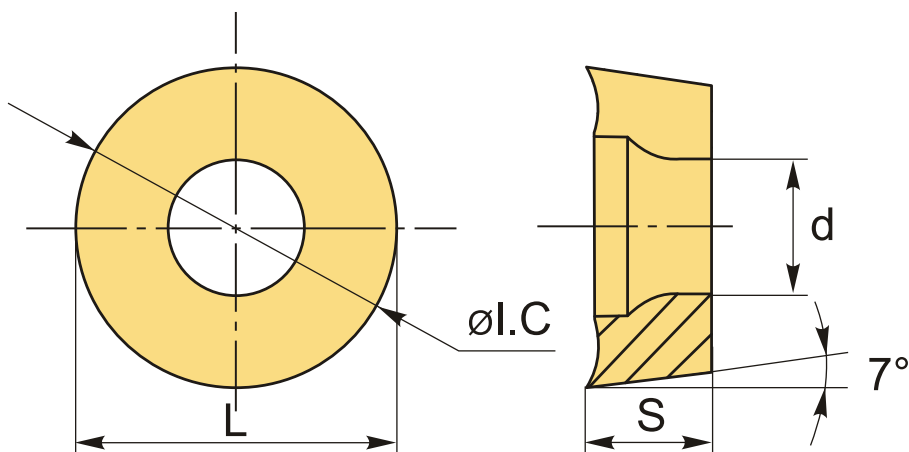

## ТЕХНИЧЕСКИЕ ХАРАКТЕРИСТИКИ

Бренд:	YG-1
Вид обработки:	М (полуцистовая)
Марка:	RCMT
Вид пластины:	твердосплавные
Тип пластины (форма):	R-круглая
Задний угол:	C-7°
Размер пластины:	12
Обр-мый материал:	P (сталь)
Сплав:	YG3115

L: 12 мм

ØI.C: 12 мм

S: 4.76 мм

d: 4.4 мм

Bec: 0.006 кг

Bec: 0.006 кг

