



RCMT10T3M0 YG3115 пластина для точения

Код: 30339

6 447 Т с НДС (за 1шт.)

Бренд: YG-1



ОПИСАНИЕ

Сменные токарные пластины круглые твердосплавные по металлу. Группа обрабатываемых материалов по ISO: P.

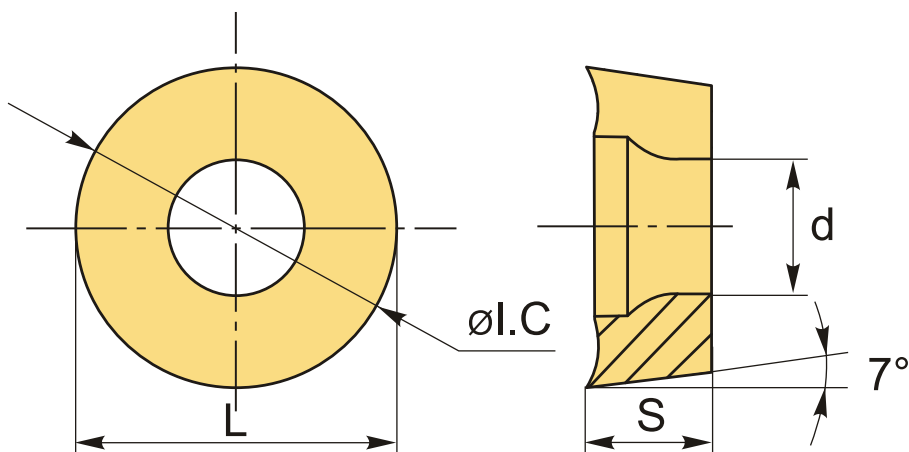

ТЕХНИЧЕСКИЕ ХАРАКТЕРИСТИКИ

Бренд:	YG-1
Вид обработки:	М (получистовая)
Марка:	RCMT
Вид пластины:	твердосплавные
Тип пластины (форма):	R-круглая
Задний угол:	C-7°
Размер пластины:	10
Обр-мый материал:	P (сталь)
Сплав:	YG3115

L: 10 мм

ØI.C: 10 мм

S: 3.97 мм

d: 4.5 мм

Bec: 0.004 кг

Bec: 0.004 кг

