



**SKT-06 универсальный спиральный  
двухкулачковый токарный патрон**

Код: 30162

**281 363 Т** с НДС (за 1 шт.)

Бренд: CNCM



**ОПИСАНИЕ**

Патрон токарный SKT-06 2-х кулачковый универсальный спиральный самоцентрирующий 167 мм, с большим сквозным отверстием. Кулачки переставляются. Тип посадки 1: цилиндрическая через переходной фланец (планшайбу) по ГОСТ 24351 (DIN6350).

В комплект входит: 2 закаленных универсальных кулачка, 2 ключа, крепежные винты.

Ручные патроны с 2-мя кулачками применяются при обработке деталей специфической сложной или асимметричной формы: трубы, прямоугольные заготовки и пр. Цилиндрическая посадка, соответствует японскому стандарту. Высокая точность и повторяемость зажима.

Материал: высокопрочный литой угун.

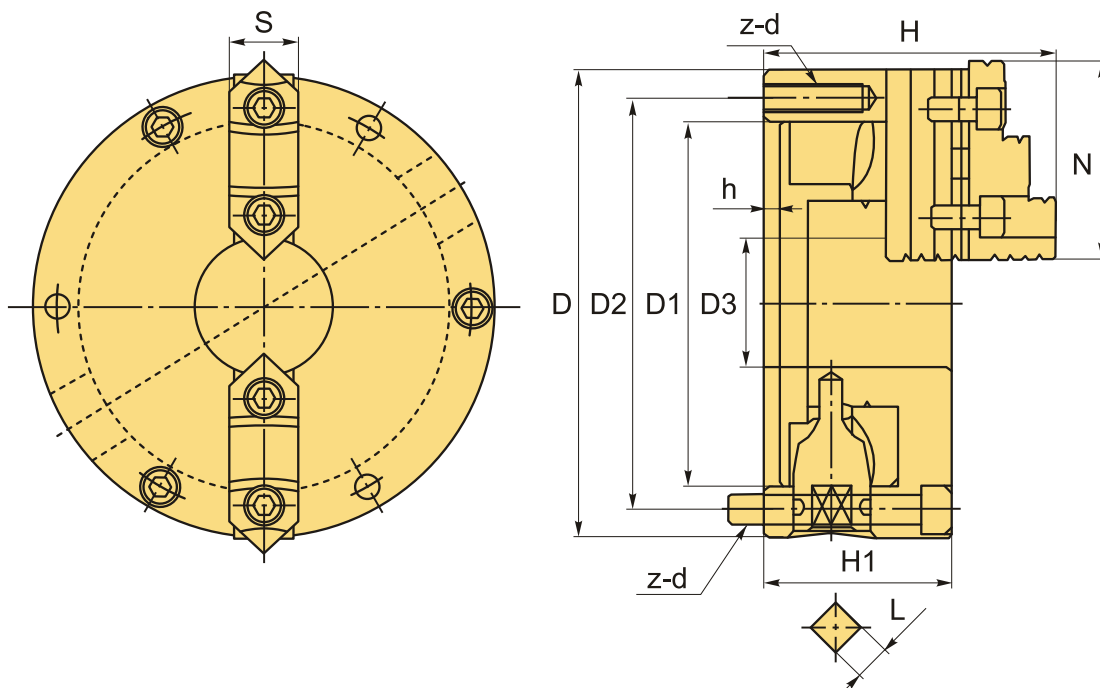

**ТЕХНИЧЕСКИЕ ХАРАКТЕРИСТИКИ**

Бренд:

CNCM

Вид кулачков:

каленные

Диаметр:

167 (6") мм

Кол-во кулачков:	2
Кол-во оборотов:	2000 (об/мин)
Конструкция патрона:	спирально-реечный (самоцентрирующийся)
Материал патрона:	Чугун
Серии:	SKT
Тип крепления:	Тип 1 - фланец (планшайба)
Тип кулачков:	универсальные
Тип патрона:	Ручной
Усилие зажима, (кгс):	3161 кгс
Диаметр зажима min-max:	8-160 мм
ØD:	167 мм
ØD1:	130 мм
ØD2:	147 мм
ØD3:	45 мм
H:	108 мм
h:	5 мм
H1:	66 мм
z-d:	3-M10x1.5P
L:	11 мм
N:	67 мм
S:	25 мм
Вес:	9.500 кг
Габариты (длина/ширина/высота):	20x20x18 см
Вес:	9.500 кг

