



6-5-D58-L600 Удлинитель конуса Морзе с выколоткой (лапкой)

Код: 29800

93 120 Т с НДС (за 1 шт.)

Бренд: CNCM



ОПИСАНИЕ

Удлинитель конуса Морзе. Внешний конус Морзе - МТ6, внутренний конус Морзе - МТ5.

Удлинитель под конус Морзе 6-5-D58-L600 для перехода с МТ6 на МТ5. Переходная втулка используется для зажима сверл, когда шпиндель станка не достает до рабочей зоны либо когда нужно обработать глубокие отверстия.

Инструмент заменяется выбиванием специальным клиновидным штифтом.

Испл. 1

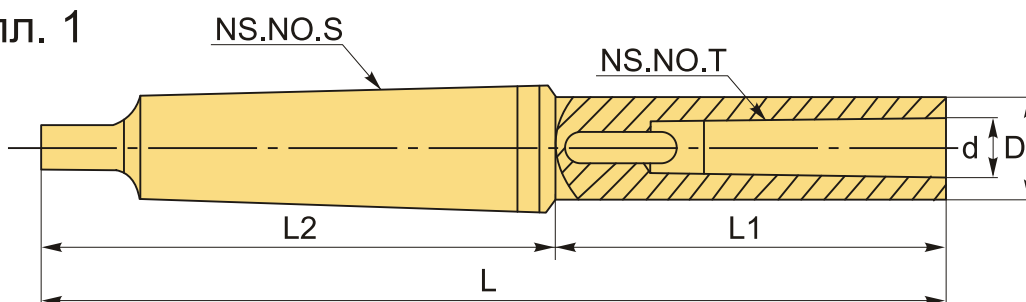

ТЕХНИЧЕСКИЕ ХАРАКТЕРИСТИКИ

Бренд:	CNCM
D (наруж.):	58 мм
L1:	380 мм
L2:	220 мм
Вид втулки:	Удлинитель Морзе
Наружный конус :	МТ6
Внутренний конус:	МТ5
Длина, L:	600 мм

Диаметр, d:

44.399 мм

Вес:

10.770 кг

Вес:

10.770 кг

