



RDMT10T3MO-TT CS308 пластина для фрез

Код: 29610

4 007 Т с НДС (за 1шт.)

Бренд: CNCM



ОПИСАНИЕ

Сменная твердосплавная пластина по металлу RDMT. Группа обрабатываемых материалов по ISO: P, M.

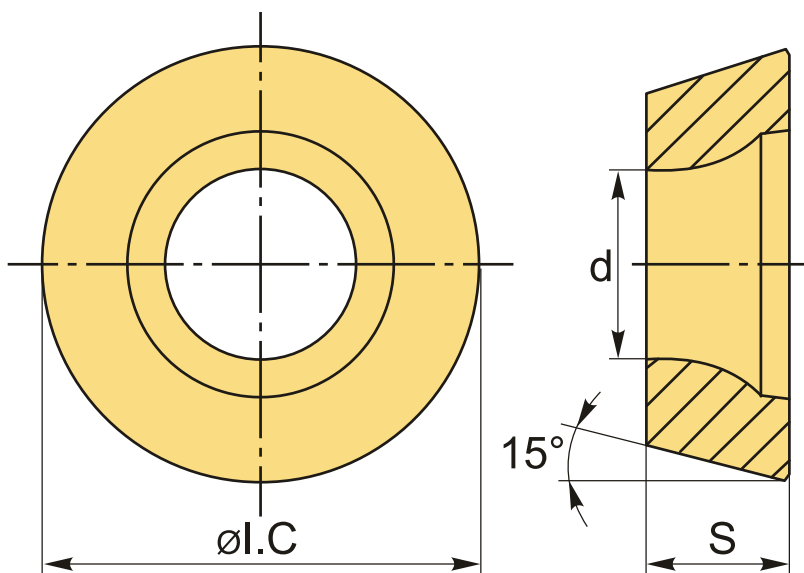

ТЕХНИЧЕСКИЕ ХАРАКТЕРИСТИКИ

Бренд:	CNCM
Вид обработки:	M (получистовая)
Марка:	RDMT
Вид пластины:	твердосплавные
Размер пластины:	10
Обр-мый материал:	P (сталь) M (нержавеющая сталь)
Сплав фрезерования:	CS308

ØI.C: 10 мм

S: 3.97 мм

d: 4.4 мм

Bec: 0.003 кг

Bec: 0.003 кг

