



MGG300 GR958 пластина для отрезки и точения канавок

Код: 29459

3 837 Т с НДС (за 1шт.)

Бренд: CNCM



ОПИСАНИЕ

Сменная твердосплавная пластина для отрезки и точения канавок MGG. Группа обрабатываемых материалов по ISO: S.

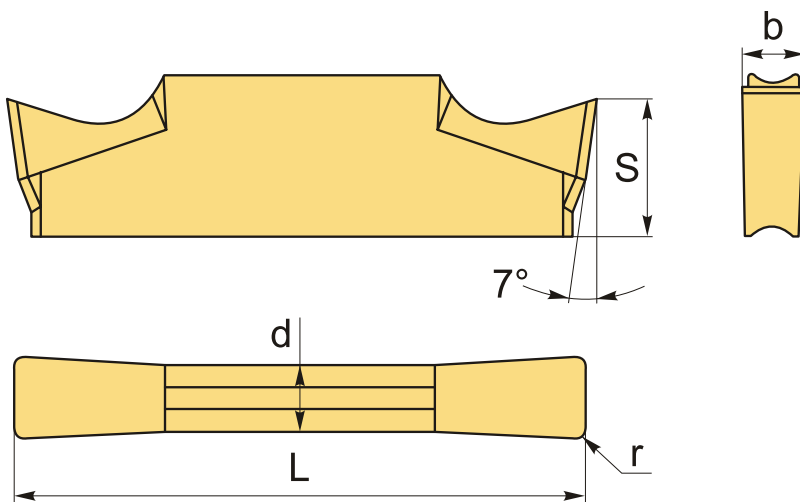

ТЕХНИЧЕСКИЕ ХАРАКТЕРИСТИКИ

Бренд:	CNCM
Марка:	MGG
Вид пластины:	твердосплавные
Размер пластины:	3
Ширина пластины, b :	3 мм
Обр-мый материал:	S (жаропрочные)
Радиус, r:	0.3 мм
L:	21 мм

S:	4.8 мм
d:	2.35 мм
α° :	0 °
Сплав отрезки:	GR958
Вес:	0.004 кг
Вес:	0.004 кг

