



**MGG150 GR958 пластина для отрезки и точения канавок**

Код: 29443

**4 112 Т** с НДС (за 1шт.)

Бренд: CNCM



**ОПИСАНИЕ**

Сменная твердосплавная пластина для отрезки и точения канавок MGG. Группа обрабатываемых материалов по ISO: S.

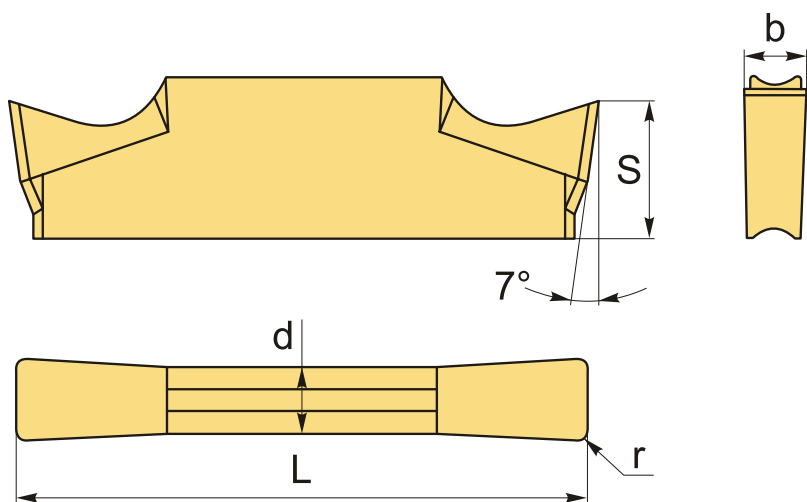

**ТЕХНИЧЕСКИЕ ХАРАКТЕРИСТИКИ**

Бренд:	CNCM
Марка:	MGG
Вид пластины:	твердосплавные
Размер пластины:	1.5
Ширина пластины, b :	1.5 мм
Обр-мый материал:	S (жаропрочные)
Радиус, r:	0.1 мм
L:	15.8 мм

S: 3.5 мм

d: 1.2 мм

$\alpha^\circ$ : 0 °

Сплав отрезки: GR958

Вес: 0.004 кг

Вес: 0.004 кг

