



RDKW1204MO ZP152 пластина для фрез

Код: 29406

2 060 ₮ с НДС (за 1шт.)

Бренд: MZG



ОПИСАНИЕ

Сменная твердосплавная пластина для фрезерования **RDKW**. Группа обрабатываемых материалов по ISO: P, M.

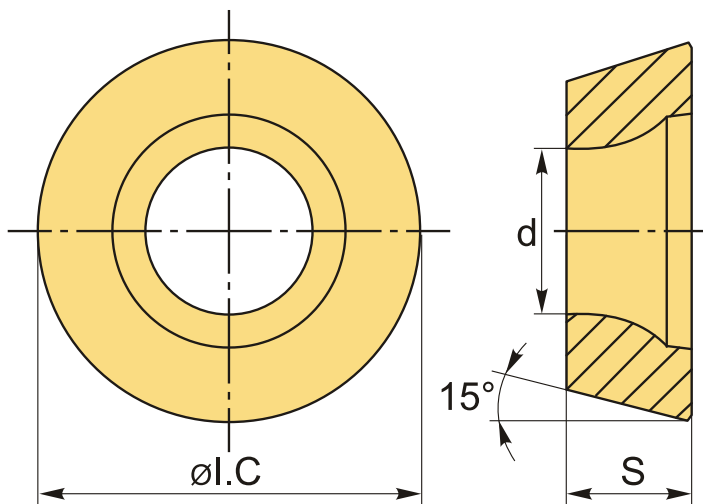

ТЕХНИЧЕСКИЕ ХАРАКТЕРИСТИКИ

Бренд:	MZG
Вид обработки:	M (получистовая)
Марка:	RDKW
Вид пластины:	твердосплавные
Тип пластины (форма):	R-круглая
Размер пластины:	12
Обр-мый материал:	P (сталь) M (нержавеющая сталь)
Сплав фрезерования:	ZP152

ØI.C:	12 мм
S:	4.82 мм
d:	4.4 мм
Bec:	0.006 кг
Bec:	0.006 кг

