



NT50-GSK10-105 Высокоскоростной патрон для цанг SK

Код: 28939

57 551 Т с НДС (за 1 шт.)

Бренд: CNCМ



ОПИСАНИЕ

Высокоскоростной цанговый патрон для цанг SK для фрезерного станка. Оправка предназначена для цанг SK10 для зажима фрез, сверл и другого инструмента с цилиндрическим хвостовиком. Вылет от шпинделя 105 мм.

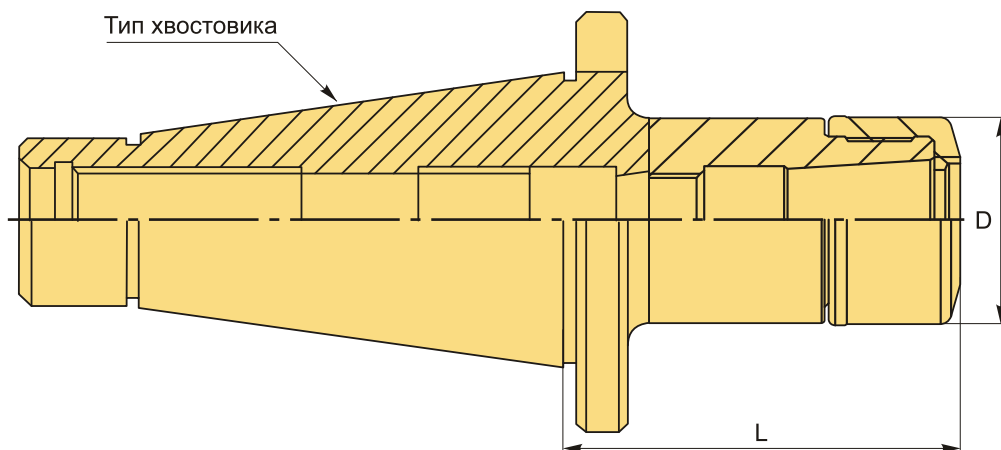

ТЕХНИЧЕСКИЕ ХАРАКТЕРИСТИКИ

| | |
|-----------------|------------------|
| Бренд: | CNCМ |
| Вид патрона: | NT-GSK цанговый |
| Вид цанги: | SK10 |
| Назначение: | Цанговый |
| Диаметр, D: | 28 мм |
| Длина, L: | 105 мм |
| Тип хвостовика: | NT50 |
| Особенности: | Высокоскоростной |

Вес: 3.066 кг

Габариты (длина/ширина/высота): 24x12x12 см

Вес: 3.066 кг

