



**VDI30-200 контрольная оправка**

Код: 28895

**147 883 Т** с НДС (за 1 шт.)

Бренд: CNCM



**ОПИСАНИЕ**

Тестовая оправка VDI30-215 для проверки геометрической точности фрезерного станка. Размер хвостовика оправки VDI30.

Поверочные оправки закрепляются в соответствующем шпинделе, используются для тестового (первичного) запуска станка и периодической проверки характеристик оборудования.

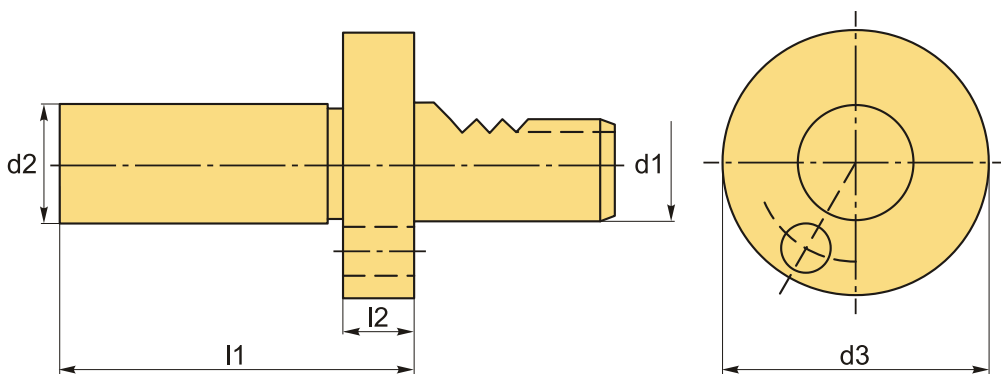

**ТЕХНИЧЕСКИЕ ХАРАКТЕРИСТИКИ**

Бренд:	CNCM
Испол.:	-
Серия держателя:	VDI контрольный
Тип держателя:	Стационарный
b1:	- мм
b2:	- мм
b3:	- мм

d1: 30 мм

d2: 40 мм

d3: 68 мм

d4: - мм

h5: - мм

h6: - мм

l1: 215 мм

l2: 15 мм

Вес: 3.500 кг

Габариты (длина/ширина/высота): 32x10x14 см

Вес: 3.500 кг

