



NT40-GT12-110L Быстросменный резьбонарезной патрон DIN2080 с компенсацией по длине

Код: 28894

91 181 Т с НДС (за 1 шт.)

Бренд: CNCM



ОПИСАНИЕ

Резьбонарезной патрон NT40-GT12-110L конус DIN2080 NT с осевой компенсацией для машинных метчиков. С хвостовиком NT40. Вылет от шпинделя 110 мм. Диапазон зажима M2-M16. Быстрая замена цанг типа GT. Максимальный ход компенсации на сжатие и растяжение: ±20 мм.

Компенсирующий плавающий патрон NT40-GT12-110L для метчиков, с компенсацией по длине. Компенсация на растяжение и сжатие защищает метчик от поломки при нарезании резьбы и улучшает качество обработки за счет компенсации небольшой разности между установленной подачей и шагом установленного метчика. Быстрая смена резьбонарезных цанг GT. Под каждый размер метчика используется своя цанга.

Патроны для метчиков NT-GT используется на сверлильных, токарных, фрезерных станках и станках с ЧПУ.

Быстросменные резьбонарезные цанги GT и штрель приобретаются отдельно.

Форма патрона **A** – нет сквозной подачи СОЖ.

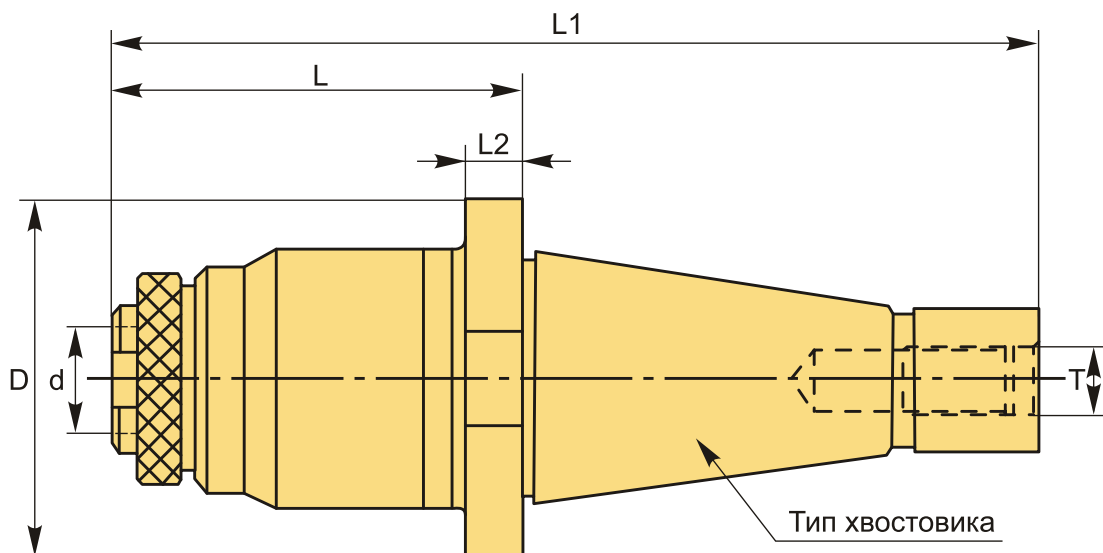

ТЕХНИЧЕСКИЕ ХАРАКТЕРИСТИКИ

Бренд:

CNCM

L1:

204 мм

L2:	10 мм
T:	M16
Вид патрона:	NT-GT резьбонарезной
Вид цанги:	GT12
Назначение:	Резьбонарезной
Диаметр, D:	63 мм
Длина, L:	110 мм
Тип хвостовика:	NT40
Диаметр, d:	19 мм
Диапазон зажима:	M2-M16 мм
Вес:	1.608 кг
Габариты (длина/ширина/высота):	21x8x8 см
Вес:	1.608 кг

