



4NKT060308R CA130 пластина для фрез

Код: 28354

2 464 ₸ с НДС (за 1шт.)

Бренд: CNCM



ОПИСАНИЕ

Сменная твердосплавная пластина по металлу 4NKT. Группа обрабатываемых материалов по ISO: P, M, K.

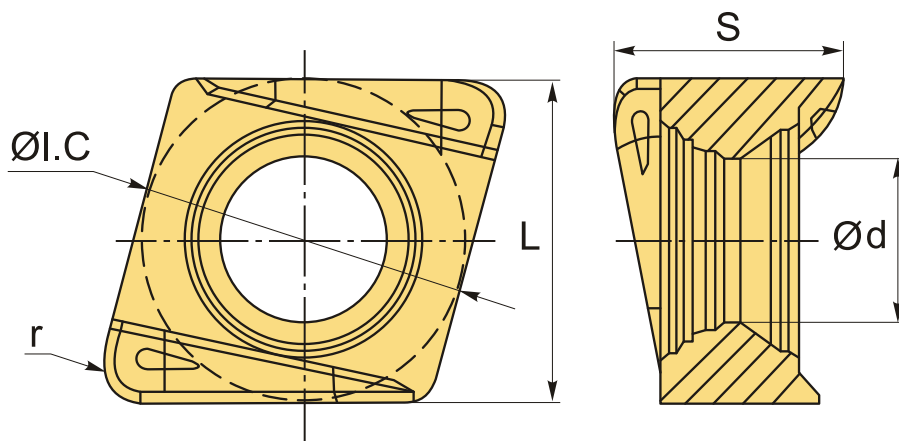

ТЕХНИЧЕСКИЕ ХАРАКТЕРИСТИКИ

Бренд:	CNCM
Вид обработки:	M (получистовая)
Марка:	4NKT
Вид пластины:	твердосплавные
Тип пластины (форма):	Z-другая форма
Размер пластины:	6
Обр-мый материал:	P (сталь) M (нержавеющая сталь) K (чугун)
Радиус, r:	0.8 мм

Сплав фрезерования:	CA130
L:	6.6 мм
ØI.C:	6.58 мм
S:	4.45 мм
d:	3.34 мм
Вес:	0.008 кг
Вес:	0.008 кг

