



TU-HSK40 Сопло для подвода СОЖ

Код: 28084

8 765 ₮ с НДС (за 1шт.)

Бренд: CNCM



ОПИСАНИЕ

Сопло для подвода СОЖ TU-HSK40 устанавливается в патрон с хвостовиком HSK40 и применяется для подачи технологической жидкости. Для фиксации сопла в патроне используйте специальный ключ W-HSK40 (приобретается дополнительно).

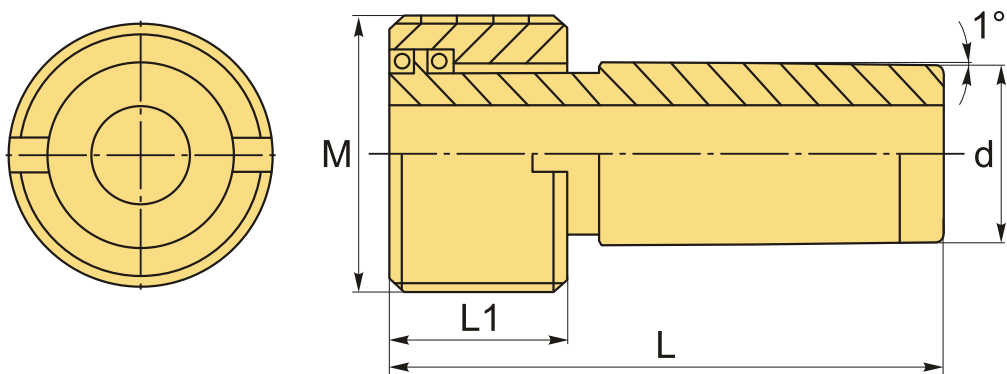

M	L	L1	d
M12	30	9	8

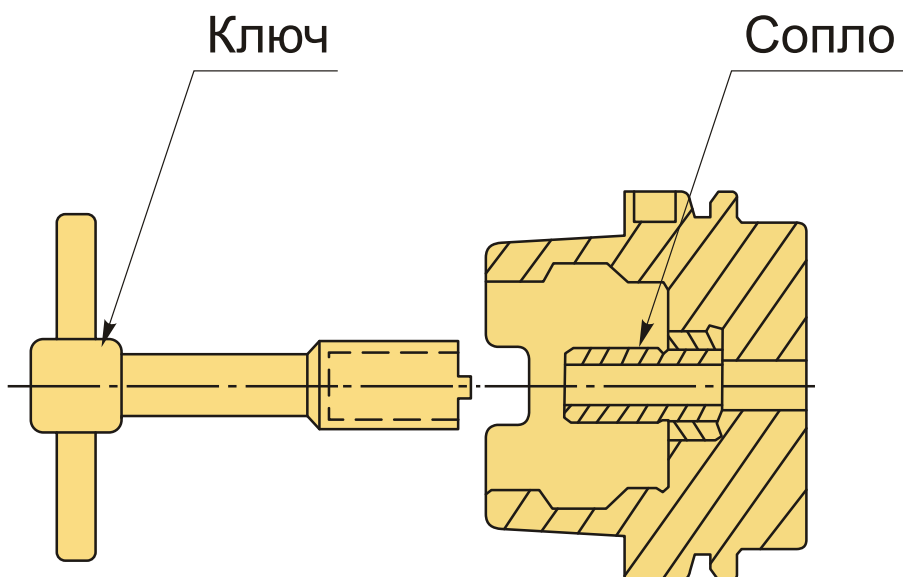

ТЕХНИЧЕСКИЕ ХАРАКТЕРИСТИКИ

Бренд: CNCM

Вид запчастей: Сопла HSK

Тип размер: 40

Вес: 0.014 кг

Вес: 0.014 кг

