



SPMG07T308-ХМ МК330 пластина для сверл

Код: 27858

**15 147 ₸** с НДС (за 1 шт.)

Бренд: Microbor



## ОПИСАНИЕ

Сменная твердосплавная пластина по металлу для сверл. Квадратная.

Группа обрабатываемых материалов по ISO: P, M, K.

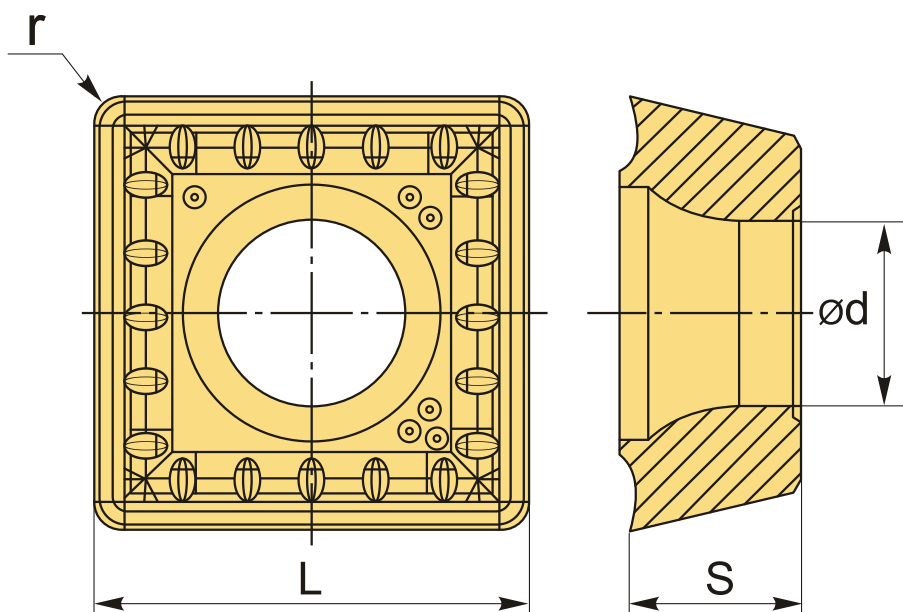

## ТЕХНИЧЕСКИЕ ХАРАКТЕРИСТИКИ

|                            |                |
|----------------------------|----------------|
| Бренд:                     | Microbor       |
| Количество режущих кромок: | 4              |
| Марка:                     | SPMG           |
| Вид пластины:              | твердосплавные |
| Тип пластины (форма):      | S-квадратная   |
| Размер пластины:           | 7              |

|                     |   |
|---------------------|---|
| Обр-мый материал:   | Р (сталь)<br>М (нержавеющая сталь)<br>К (чугун) |
| Радиус, r:          | 0.8 мм  |
| L:                  | 7.94 мм   |
| ØI.C:               | 7.94 мм   |
| S:                  | 3.97 мм   |
| d:                  | 2.8 мм  |
| Сплав сверления:    | МК330   |
| Стружкой сверления: | ХМ-Microbor                                     |
| Вес:                | 0.003 кг  |
| Вес:                | 0.003 кг  |

