

22ERN60 МК910 пластина резьбовая
твердосплавная, неполный профиль 60°

Код: 27802

16 924 Т с НДС (за 1 шт.)

Бренд: Microbor



ОПИСАНИЕ

Сменная твердосплавная пластина 22ERN60 МК910 по металлу. Для нарезания резьбы неполного профиля 60°. Наружная резьба, правое исполнение. Шаг резьбы 3.5-5.0 мм. Группа обрабатываемых материалов по ISO: **P, M, K, N, S, H.**

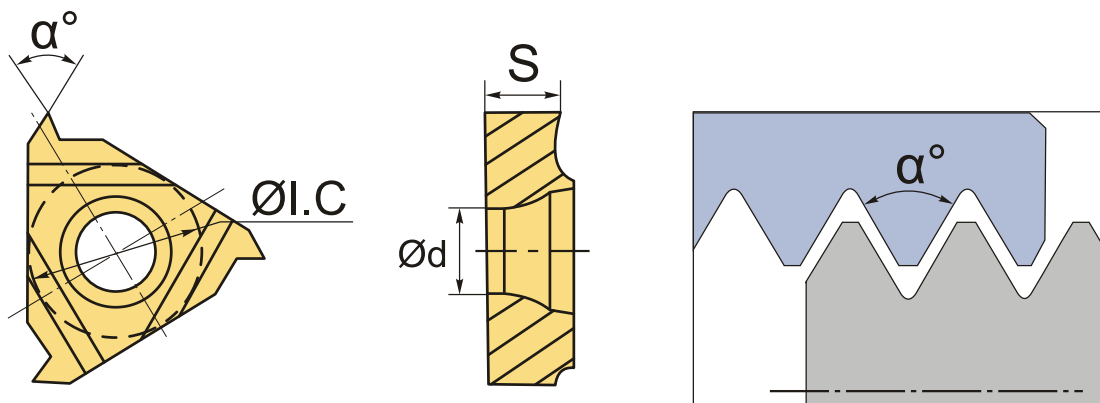

ТЕХНИЧЕСКИЕ ХАРАКТЕРИСТИКИ

Бренд:	Microbor
Марка:	ER
Вид пластины:	твердосплавные
Размер пластины:	22
Обр-мый материал:	P (сталь) M (нержавеющая сталь) K (чугун) N (цветные металлы) S (жаропрочные) H (твердые материалы)
Тип:	наружная
Исполнение:	правое

Шаг резьбы: 3.5-5.0

ØI.C: 12.7 мм

S: 4.8 мм

d: 5 мм

α°: 60 °

Резьбовой сплав: МК910

Вес: 0.009 кг

Вес: 0.009 кг

