



**SOMT09T308-DP CP130** пластина для сверл

Код: 27622

**3 013 Т** с НДС (за 1шт.)

Бренд: CNCM



## ОПИСАНИЕ

Сменная твердосплавная пластина по металлу. Квадратная. Группа обрабатываемых материалов по ISO: P, M.

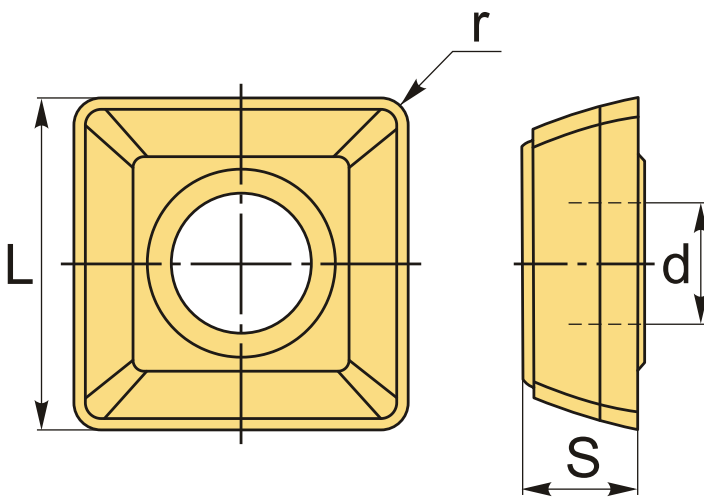

## ТЕХНИЧЕСКИЕ ХАРАКТЕРИСТИКИ

Бренд:	CNCM
Количество режущих кромок:	4
Марка:	SOMT (C)
Тип пластины (форма):	S-квадратная
Размер пластины:	9
Обр-мый материал:	P (сталь) M (нержавеющая сталь)
Радиус, r:	0.8 мм
L:	9.2 мм

S: 4.15 мм

d: 3.7 мм

Вес: 0.004 кг

Вес: 0.004 кг

