



WCMX040208-ZY CM930 пластина для сверл

Код: 27617

3 272 ₮ с НДС (за 1шт.)

Бренд: CNCM



ОПИСАНИЕ

Сменная металлокерамическая пластина по металлу WCMX. Тригональная. Группа обрабатываемых материалов: P, M.

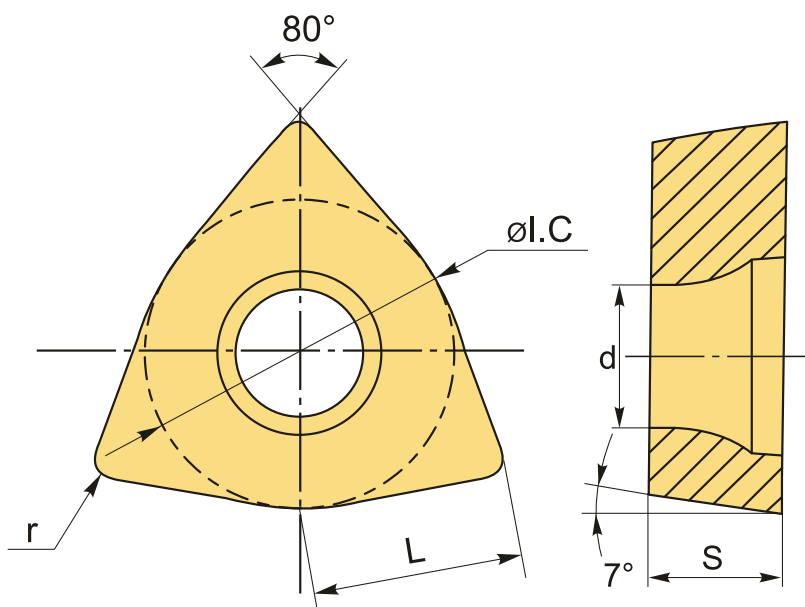

ТЕХНИЧЕСКИЕ ХАРАКТЕРИСТИКИ

Бренд:	CNCM
Количество режущих кромок:	3
Марка:	WCMX
Вид пластины:	металлокерамические
Тип пластины (форма):	W-тригональная
Задний угол:	7°
Размер пластины:	4

Обр-мый материал:

Р (сталь)
М (нержавеющая сталь)

Радиус, r:	0.8 мм
L:	4.3 мм
ØI.C:	6.35 мм
S:	2.38 мм
d:	2.75 мм
Сплав сверления:	CM930
Стружкой сверления:	CNCM-ZY
Вес:	0.002 кг
Вес:	0.002 кг

