



WCMX030208-ZY CM930 пластина для сверл

Код: 27616

2 650 ₮ с НДС (за 1шт.)

Бренд: CNCМ



ОПИСАНИЕ

Сменная металллокерамическая пластина по металлу WCMX. Тригональная. Группа обрабатываемых материалов: P, M.

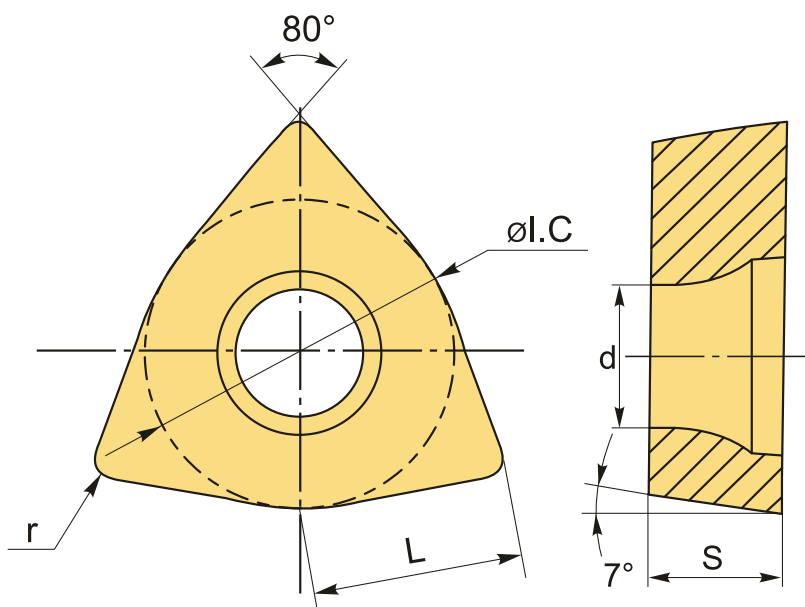

ТЕХНИЧЕСКИЕ ХАРАКТЕРИСТИКИ

Бренд:	CNCM
Количество режущих кромок:	3
Марка:	WCMX
Вид пластины:	металлокерамические
Тип пластины (форма):	W-тригональная
Задний угол:	7°
Размер пластины:	3

Обр-мый материал:

Р (сталь)
М (нержавеющая сталь)

Радиус, r:	0.8 мм
L:	3.8 мм
ØI.C:	5.56 мм
S:	2.38 мм
d:	2.8 мм
Сплав сверления:	CM930
Стружкой сверления:	CNCM-ZY
Вес:	0.001 кг
Вес:	0.001 кг

