



VBGT110301R-Y CS308 пластина для точения

Код: 27613

7 941 ₸ с НДС (за 1шт.)

Бренд: CNCM



ОПИСАНИЕ

Сменная твердосплавная пластина по металлу VBGT. Ромбическая 35°. Группа обрабатываемых материалов по ISO: P, M.

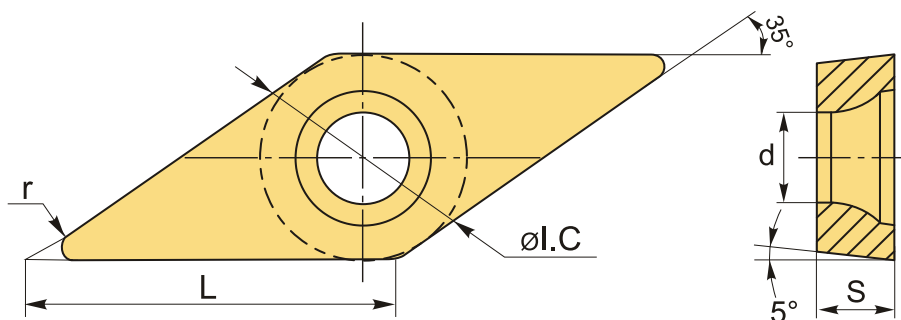

ТЕХНИЧЕСКИЕ ХАРАКТЕРИСТИКИ

| | |
|-----------------------|------------------------------------|
| Бренд: | CNCM |
| Вид обработки: | L (чистовая) |
| Марка: | VBGT |
| Вид пластины: | твердосплавные |
| Тип пластины (форма): | V-ромбическая 35° |
| Задний угол: | B-5° |
| Размер пластины: | 11 |
| Обр-мый материал: | P (сталь) M (нержавеющая сталь) |
| Стружколом точения: | CNCM-Y |

Радиус, r: 0.1 мм

Исполнение: правое

Сплав: CS308

L: 11 мм

ØI.C: 6.35 мм

S: 3.18 мм

d: 2.6 мм

Вес: 0.003 кг

Вес: 0.003 кг

