



VNMG160404-MS CS308 пластина для точения

Код: 27565

6 406 Т с НДС (за 1шт.)

Бренд: CNCM



ОПИСАНИЕ

Сменная твердосплавная пластина по металлу VNMG. Ромбическая 35°. Группа обрабатываемых материалов по ISO: P, M.

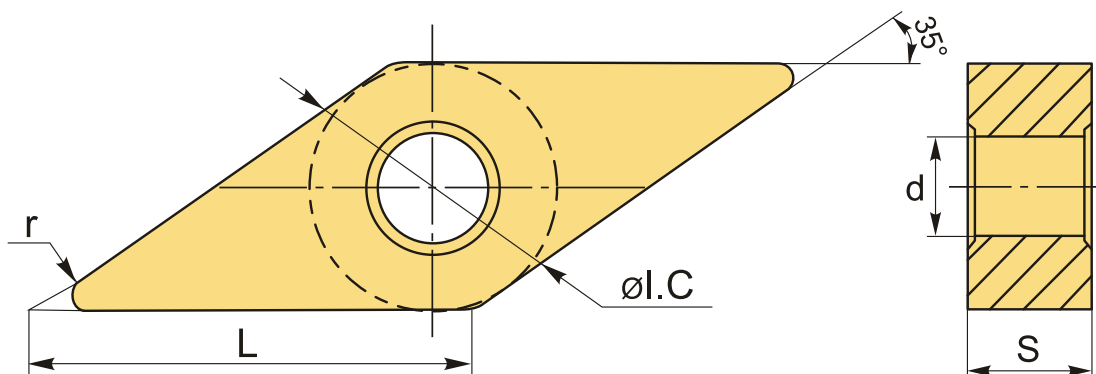

ТЕХНИЧЕСКИЕ ХАРАКТЕРИСТИКИ

Бренд:	CNCM
Вид обработки:	L (чистовая) M (получистовая)
Марка:	VNMG
Вид пластины:	твердосплавные
Тип пластины (форма):	V-ромбическая 35°
Задний угол:	N-0°
Размер пластины:	16
Обр-мый материал:	P (сталь) M (нержавеющая сталь)

Стружкойлом точения:	CNCM-MS
Радиус, r:	0.4 мм
Сплав:	CS308
L:	15.8 мм
ØI.C:	9.525 мм
S:	4.58 мм
d:	3.81 мм
Вес:	0.011 кг
Вес:	0.011 кг

